



OMDO20E1

# AUDIO DISPLAY

---

Instrukcja obsługi

AUDIO DISPLAY

AUDIO DISPLAY - POLISH - OMD020E1  
Printed in the Netherlands  
MITSUBISHI MOTORS



## ***Słowo wstępne***

Dziękujemy za wybór tego systemu audio.

Niniejszy podręcznik użytkownika pozwoli Państwu poznać wiele nowych zalet tego systemu oraz czerpać z nich satysfakcję.

Zawiera on informacje mające zapoznać Państwa z właściwym sposobem jego obsługi w celu zagwarantowania najwyższej satysfakcji podczas jazdy.

Firma MITSUBISHI MOTORS Europe B.V. zastrzega sobie prawo do zmian w projekcie oraz specyfikacjach i/lub do wprowadzania zmian albo usprawnień w tym produkcie bez konieczności wprowadzenia tych samych zmian w poprzednio wyprodukowanych pojazdach. Obowiązkiem każdego użytkownika i kierowcy jest ściśle przestrzeganie wszelkich zasad dotyczących eksploatacji i obsługi pojazdów.

Niniejszy podręcznik użytkownika został opracowany w oparciu właśnie o takie zasady i uregulowania, lecz niektóre z zawartych w nim treści mogą być sprzeczne z późniejszymi poprawkami wniesionymi do poszczególnych uregulowań prawnych.

Zostaw podręcznik użytkownika systemu audio w pojeździe przy jego odsprzedaży. Nowy właściciel z pewnością doceni to, że może korzystać z przydatnych informacji znajdujących się w tym podręczniku.

W niniejszym podręczniku pojawiają się słowa **OSTRZEŻENIE** oraz **OSTROŻNIE**.

Służą one do zwrócenia uwagi na szczególnie istotne kwestie. Niestosowanie się do instrukcji może spowodować utratę życia lub zdrowia albo zniszczenie pojazdu.

### **OSTRZEŻENIE**

wskazuje duże prawdopodobieństwo odniesienia poważnych obrażeń lub śmierci w przypadku niestosowania się do instrukcji.

### **OSTROŻNIE**

oznacza zagrożenie lub działania ryzykowne, mogące spowodować narażenie zdrowia lub uszkodzenie pojazdu.

Inny ważny symbol:

**UWAGA:** przedstawia przydatne informacje.

 **MITSUBISHI MOTORS Europe B.V.**

© 2019 Mitsubishi Motors Corporation

**OMDO20E1**  
BLO-19-000219

**20**

# Spis treści

<b>Wprowadzenie</b>	<b>1</b>
<b>AV</b>	<b>2</b>
<b>INFORMACJE/USTAWIENIA</b>	<b>3</b>
<b>Pozostałe</b>	<b>4</b>
<b>Indeks alfabetyczny</b>	<b>5</b>
<b>Deklaracje zgodności</b>	<b>6</b>

### 1 Wprowadzenie

Przed rozpoczęciem korzystania z tego urządzenia należy zapoznać się z poniższymi informacjami.

### Przed użyciem

#### Wyłączenia odpowiedzialności

- Firma MITSUBISHI Motors w żadnym przypadku nie ponosi odpowiedzialności za straty wywołane wskutek pożaru, trzęsienia ziemi, tsunami, powodzi ani innych klęsk żywiołowych; działań osób trzecich; innych wypadków; ani nieprawidłowego lub niezgodnego z zasadami użytkowania przez klienta, zarówno zamierzonego jak i niezamierzonego.
- Zmiana lub utrata jakichkolwiek informacji zapisanych w tym urządzeniu (książka adresowa itd.) przez klienta lub osoby trzecie spowodowane nieprawidłowym użytkowaniem urządzenia, działaniem elektryczności statycznej lub zakłóceniami elektromagnetycznymi albo w momencie usterki, naprawy lub w podobnych okolicznościach nie zostanie zrekompensowana. Zaleca się tworzenie kopii zapasowych ważnych informacji w celu ich zabezpieczenia.

- Niektóre informacje osobiste (adresy w książce adresowej, numery telefonów itd.) wprowadzone do tego urządzenia mogą pozostać w pamięci nawet po wymontowaniu go. Klient odpowiada za prawidłową obsługę i zarządzanie (w tym za usuwanie) informacji osobistych w celu ochrony swojej prywatności w momencie przekazywania urządzenia innym osobom lub jego utylizacji. Firma MITSUBISHI Motors nie będzie ponosić odpowiedzialności.
- Firma MITSUBISHI Motors w żadnym przypadku nie ponosi odpowiedzialności za straty poboczne (strata zysków, zmiana lub utrata zapisanych danych) powstałe wskutek użytkowania lub niemożności użytkowania tego urządzenia.
- W związku z usprawnianiem produktu specyfikacje i wygląd zewnętrzny mogą ulec zmianie bez wcześniejszego powiadomienia. Z tego powodu z uwagi na różnice mogące wystąpić w treściach Podręcznika użytkownika należy pamiętać, że zwroty, refundacje, wymiany ani konwersje nie są możliwe.

- W niniejszym Podręczniku użytkownika podano szczegółowe informacje dotyczące kilku modeli samochodów jednocześnie. W zależności od modelu samochodu mogą występować funkcje, które zostały opisane, ale nie są dostępne, lub wymagania dotyczące produktów zakupowanych oddzielnie. Dziękujemy za zrozumienie.
- Obrazy i ilustracje używane w Podręczniku użytkownika służą zarówno jako rozwinięcie, jak i w celu wyjaśnienia. Należy pamiętać, że mogą się one różnić od rzeczywistych obrazów i ilustracji zastosowanych w produkcji.
- Należy pamiętać, że firma MITSUBISHI Motors wraz z posprzedażowymi punktami serwisowymi w żadnym przypadku nie ponosi odpowiedzialności za straty ani szkody powstałe w wyniku zmiany lub utraty jakichkolwiek informacji zapisanych w tym urządzeniu.

#### Ważne informacje dotyczące użytkowania

#### Powszechnie

- Podczas obsługi należy upewnić się, że pojazd nie stoi w garażu lub innym zamkniętym miejscu o słabej wentylacji, gdy silnik jest uruchomiony. Może to doprowadzić do zatrucia spalinami.

- Ze względów bezpieczeństwa kierowcy nie wolno obsługiwać tego urządzenia podczas jazdy. Kierowca powinien również jak najbardziej ograniczyć czas patrzenia na ekran. Oderwanie uwagi przez ekran może doprowadzić do wypadku.
- Podczas jazdy nie należy zwiększać głośności do poziomu, w którym nie słychać dźwięków z zewnątrz pojazdu. Jazda bez możliwości usłyszenia dźwięków z zewnątrz pojazdu może prowadzić do wypadku.
- Nie należy demontować lub dokonywać modyfikacji urządzenia. Może to spowodować usterkę, emisję dymu lub pożar.
- Podczas obsługi urządzenia zatrzymaj najpierw pojazd w bezpiecznym miejscu, które jest do tego przeznaczone.
- Wydłużone użytkowanie tego urządzenia bez włączonego silnika może spowodować rozładowanie akumulatora, co uniemożliwi uruchomienie silnika. Należy używać urządzenia przy włączonym silniku.
- Poniższe zjawiska są charakterystyczne dla ekranów LCD. Nie świadczy to o usterce.
  - Małe czarne lub jasne (czerwone, niebieskie lub zielone) punkty widoczne na ekranie.
  - Przy niskiej temperaturze ekran działa z opóźnieniem.
  - Przy wysokiej temperaturze ekran czasami jest ciemny.
  - Barwy oraz jasność różnią się zależnie od kąta patrzenia na ekran.
- Jakość obrazu w zależności od kąta patrzenia jest cechą charakterystyczną ekranów LCD. Podczas pierwszego użytkowania urządzenia dostosuj jakość obrazu.
- Przyklejenie ogólnodostępnej folii zabezpieczającej itp. na ekran może pogorszyć działanie panelu dotykowego.
- Obsługa panelu dotykowego ostrymi obiektami (końcówka długopisu, paznokcie itd.) może spowodować porysowanie ekranu i uszkodzenie tej jednostki, powodując nieprawidłowe działanie.
- Obsługiwanie panelu dotykowego w rękawiczkach może powodować nieprawidłowe działanie.
- Ekran należy czyścić miękką szmatką. Nie należy używać benzenu, rozcieńczalników, antystatyków ani innych środków chemicznych. Środki te mogą porysować ekran.

## Funkcja odtwarzania z urządzenia iPod/iPhone (opcjonalne)

- To urządzenie obsługuje pliki audio i wideo z urządzeń iPod/iPhone, jednak różne wersje tych urządzeń nie gwarantują możliwości odtwarzania wszystkich plików.
- Należy zwrócić uwagę, że mogą pojawić się różnice w działaniu w zależności od modelu lub wersji urządzenia iPod/iPhone.

## Ograniczenia dostępnych funkcji urządzenia podczas jazdy

Dostęp do niektórych funkcji jest ograniczony podczas jazdy. Kierowca nie powinien obsługiwać urządzenia podczas prowadzenia pojazdu. Zanim rozpoczniesz obsługę urządzenia, zatrzymaj pojazd w bezpiecznym miejscu.

## Jak czyścić urządzenie

- Jeśli urządzenie ulegnie zabrudzeniu, należy wyczyścić je miękką ściereczką.

- Jeśli zabrudzenie okaże się poważne, do czyszczenia należy użyć miękkiej szmatki zwilżonej łagodnym roztworem detergentu, rozcieńczonego wodą, a następnie wyżętej z nadmiaru tego roztworu. Nie należy używać benzenu, rozcieńczalników i innych środków chemicznych. Mogą uszkodzić powierzchnię.

## Znaki handlowe

- Nazwy produktów i inne nazwy własne są znakami handlowymi lub zarejestrowanymi znakami handlowymi ich poszczególnych właścicieli.
- Ponadto, nawet jeśli nie ma konkretnego oznaczenia znaku handlowego lub zarejestrowanego znaku handlowego, są one postrzegane jako całość.



Wyprodukowano na licencji firmy Dolby Laboratories. Dolby oraz symbol podwójnej litery D są znakami handlowymi firmy Dolby Laboratories Licensing Corporation.



Wyprodukowano na licencji firmy DTS Licensing Limited. DTS, logo oraz DTS i logo łącznie są zarejestrowanymi znakami handlowymi, a DTS Neural Surround jest znakiem handlowym firmy DTS, Inc. Urządzenie wyposażone jest w oprogramowanie firmy.

© DTS, Inc. Wszelkie prawa zastrzeżone.



“PremiDIA HD” i “PremiDIA WIDE” to zastrzeżone znaki towarowe firmy MITSUBISHI Electric Corporation. Znaki towarowe oczekują na zarejestrowanie w niektórych regionach.



Bluetooth® oraz logo są własnością firmy Bluetooth SIG, Inc.

i zostały przez firmę MITSUBISHI Motors Corporation użyte na mocy przyznanej jej licencji. Inne znaki i nazwy handlowe należą do stosownych, prawowitych właścicieli.

Made for



iPod



iPhone

“Przeznaczony dla urządzenia iPod” oraz “Przeznaczony dla urządzenia iPhone” oznacza, że akcesoria elektroniczne zostały specjalnie zaprojektowane, aby współpracować z urządzeniami iPod oraz iPhone oraz mają certyfikat producenta potwierdzający spełnianie standardów firmy Apple.

iPhone, iPod, iPod classic, iPod nano oraz iPod touch to zastrzeżone znaki towarowe firmy Apple Inc. zarejestrowanej w Stanach Zjednoczonych i innych krajach.

Firma Apple nie ponosi odpowiedzialności za użytkowanie tego urządzenia ani jego zgodności z normami prawnymi i bezpieczeństwa.

- Licencje iPod oraz iTunes pozwalają poszczególnym użytkownikom kopiować i odtwarzać do celów własnych materiały, które nie są objęte prawami autorskimi oraz materiały, które można legalnie kopiować i powielać.

Naruszanie praw autorskich jest ściśle zabronione.

- Pojazdy z interfejsem Bluetooth® 2.0 obsługują różne urządzenia. Szczegółowe informacje znajdują się w podręczniku użytkownika pojazdu.

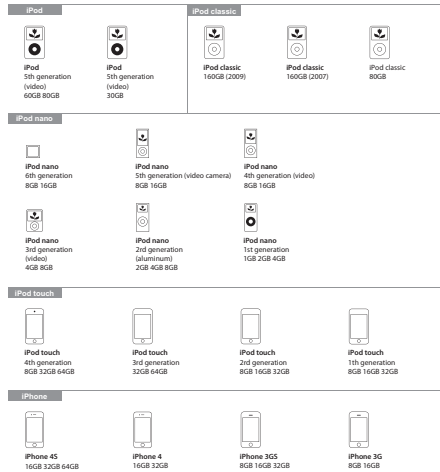

## Ważne informacje dotyczące bezpieczeństwa dla klientów

To urządzenie zawiera pewną liczbę wskazań graficznych, jak również uwag dotyczących obsługi, aby można je było poprawnie i bezpiecznie używać oraz zapobiegać obrażeniom własnym, innych użytkowników oraz szkodom majątkowym.

### ⚠ OSTRZEŻENIE

Ten symbol odnosi się do uwag dotyczących obsługi urządzenia, których zignorowanie może skutkować śmiercią lub poważnymi obrażeniami.

### ⚠ OSTROŻNIE

Ten symbol odnosi się do uwag dotyczących obsługi urządzenia, których zignorowanie może skutkować obrażeniami ciała lub uszczerbkiem majątkowym.

### ⚠ OSTRZEŻENIE

- Kierowca podczas jazdy nie powinien zbyt długo koncentrować się na wyświetlaczu.  
Może to odwrócić uwagę od warunków panujących na drodze i być przyczyną wypadku.
- Kierowca nie powinien wykonywać skomplikowanych czynności podczas jazdy.  
Wykonywanie skomplikowanych czynności podczas jazdy może odwrócić uwagę od warunków panujących na drodze i być przyczyną wypadku.  
Dlatego przed ich wykonaniem należy zawsze zatrzymać pojazd w bezpiecznym miejscu.

### ⚠ OSTRZEŻENIE

- Nie należy korzystać z urządzenia w przypadku jego awarii, np. kiedy ekran nie świeci się lub nie jest słyszalny żaden dźwięk.  
Może to prowadzić do wypadku, pożaru lub porażenia prądem.
- Należy upewnić się, że woda i inne przedmioty nie dostają się do wnętrza urządzenia.  
Może to prowadzić do pojawienia się dymu, pożaru, porażenia prądem lub usterki.
- Nie należy wkładać żadnych przedmiotów do gniazda na płyty.  
Może to prowadzić do pożaru, porażenia prądem lub usterki.
- W przypadku nieprawidłowego działania spowodowanego dostaniem się wody lub innych przedmiotów do wnętrza urządzenia, którego wynikiem jest pojawienie się dymu lub dziwny zapach, należy natychmiast przerwać użytkowanie urządzenia i skontaktować się z punktem serwisowym.  
Dalsze użytkowanie urządzenia może prowadzić do wypadku, pożaru lub porażenia prądem.
- Nie należy demontować lub dokonywać modyfikacji urządzenia.  
Może to prowadzić do usterki, pożaru lub porażenia prądem.
- Podczas burzy nie należy dotykać anteny i panelu urządzenia.  
Może to prowadzić do porażenia prądem spowodowanego uderzeniem pioruna.

## OSTROŻNIE

- **Nie należy blokować otworów wentylacyjnych oraz radiatorów w urządzeniu.**

Blokowanie otworów wentylacyjnych oraz radiatorów uniemożliwia odprowadzenie ciepła z urządzenia, co może prowadzić do pożaru lub usterki.

- **Podczas jazdy nie należy zwiększać głośności do poziomu, w którym nie słychać dźwięków z zewnątrz pojazdu.**

Jazda bez możliwości usłyszenia dźwięków z zewnątrz pojazdu może prowadzić do wypadku.

- **Nie należy wkładać dłoni lub palców do gniazda na płyty.**

Może to spowodować obrażenia.



# Sposób korzystania z niniejszego podręcznika

Oznaczenia używane w tym podręczniku oraz ich znaczenie są następujące.

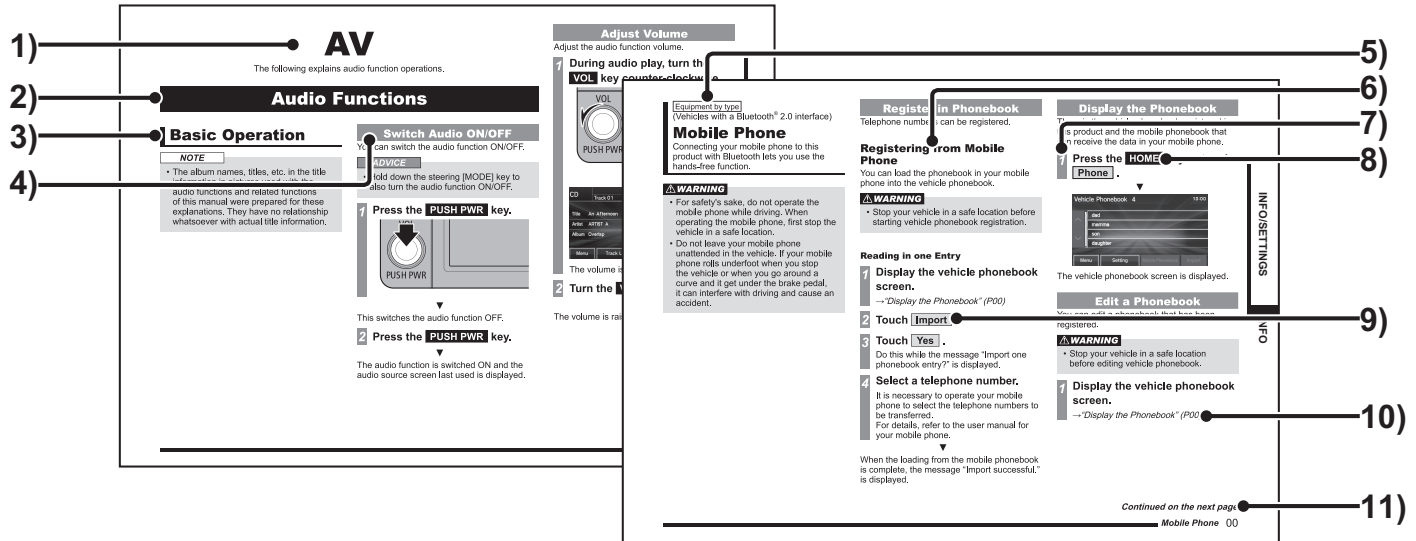

## 1. Nagłówek woluminu

Klasyfikowany według głównych funkcji.

## 2. Nagłówek rozdziału





Klasyfikuje bardziej szczegółowo główne funkcje w nagłówku woluminu. Nagłówek rozdziału pojawia się na początku każdego rozdziału. Można również sprawdzić indeks po prawej stronie.

## 3. Nagłówek główny

Klasyfikuje główne operacje i funkcje opisane w rozdziale.

## 4. Nagłówek pośredni

Klasyfikuje operacje i funkcje pod nagłówkiem głównym.

5.  Oznacza wyposażenie, które różni się w zależności od modelu i wersji pojazdu.
6. **Nagłówek pomniejszy**  
Klasyfikuje bardziej szczegółowo operacje i funkcje sklasyfikowane pod nagłówkiem pośrednim.
7. **Procedura operacji**  
To liczby przedstawiające procedurę operacji. Procedurę należy wykonać w kolejności tych liczb.
8.  przycisk lub  przycisk  
Przedstawia przycisk operacji na panelu.
9.  lub   
Przedstawia przycisk dotykowy wyświetlany na ekranie.
10. **(P000)**  
Oznacza stronę, do której należy przejść. Zawiera odpowiednie objaśnienia itd.
11. **Ciąg dalszy na następnej stronie**  
Używane w przypadku, gdy objaśnienie operacji jest kontynuowane.

## Podstawowa obsługa

### Niniejsze urządzenie

#### Panel jednostki głównej

W tym rozdziale podano nazwy wszystkich części panelu jednostki głównej i objaśniono ich funkcje.

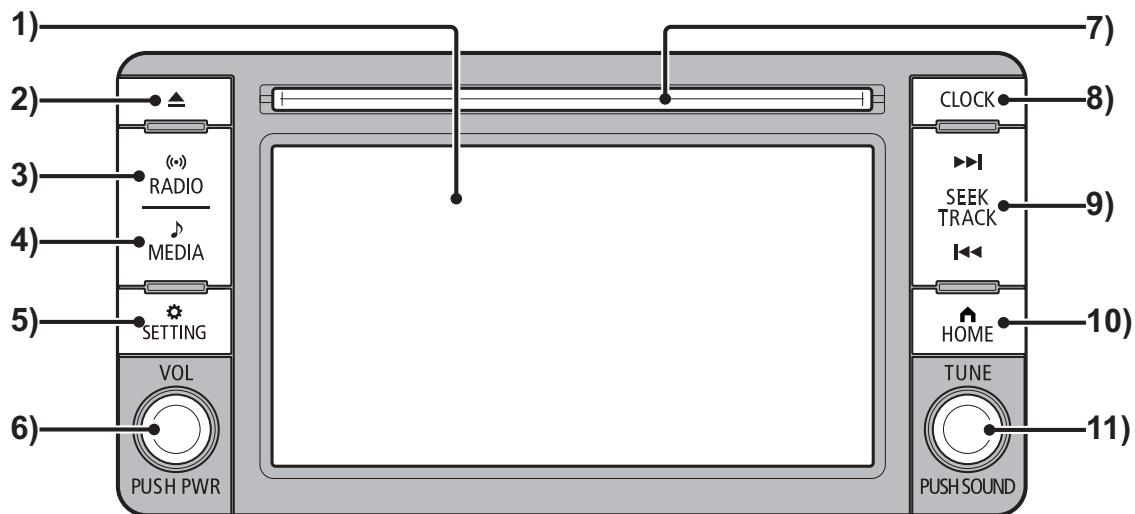

**1. Wyświetlacz**

Prawie wszystkie czynności można wykonać za pomocą przycisków dotykowych widocznych na wyświetlaczu.

→ “Sposób wykonywania operacji na ekranie dotykowym” na stronie 1-11

**2.  przycisk**

Służy do wysuwania płyt (str. 2-03).

**3.  przycisk (str. 2-15)**

Wyświetla poprzednio włączony ekran radia.

Gdy wyświetlany jest ekran radia, każdorazowe naciśnięcie przycisku powoduje przełączenie źródła radia.

**4.  przycisk (str. 2-22), (str. 2-36), (str. 2-50)**

Wznawia odtwarzanie ostatniego pliku multimedialnego.

Gdy wyświetlany jest ekran odtwarzania plików multimedialnych, każdorazowe naciśnięcie przycisku powoduje przełączenie źródła plików multimedialnych.

**5.  przycisk (str. 3-09)**

Umożliwia skonfigurowanie różnych ustawień tego urządzenia.

**6.  przycisk**

Umożliwia dostosowanie głośności funkcji audio oraz telefonu. Ponadto można za jego pomocą włączać/wyłączać system audio.

→ “Regulacja głośności” na stronie 2-02

**7.  przycisk**

Po włożeniu dysku odtwarzanego przez to urządzenie rozpocznie się odtwarzanie.

→ “Wkładanie płyty” na stronie 2-03

**8.  przycisk**

Umożliwia wyświetlenie ekranu zmiany czasu.

**9.  przycisk/**

** przycisk**

Umożliwia wyszukiwanie stacji radiowych lub wybieranie utworów na płycie CD. Ponadto przytrzymanie każdego z tych przycisków umożliwia szybkie przewijanie do przodu/tyłu płyty CD.

**10.  przycisk**

Wyświetla ekran główny (HOME).

Służy do wybierania źródła audio.

→ “Zmiana źródła” na stronie 1-14

**11.  przycisk**

Obracając je, można wybrać folder plików audio lub stację radiową.

** przycisk (str. 3-09)**

Naciśnięcie przycisku spowoduje wyświetlenie ekranu ustawień jakości dźwięku.

Służy do regulacji jakości dźwięku.

**Start**

Uruchamianie systemu.

1. **Ustaw przycisk włączania silnika/włącznik w położeniu „ACC” lub „ON”.**



Po chwili od wyświetlenia ekranu powitalnego na wyświetlaczu pojawia się ekran używany ostatnio.

**UWAGA**

- Natychmiast po ustawieniu przycisku włączania silnika/włącznika w położeniu „ACC” lub „ON” niektórych funkcji nie można używać od razu, ponieważ są wczytywane dane. Poczekaj aż wczytywanie zostanie zakończone.

## Sposób wykonywania operacji na ekranie dotykowym

Ten system jest wyposażony w panel dotykowy obsługiwany poprzez bezpośrednie dotknięcie go.

### Dotykając \_\_\_\_\_

W tym podręczniku użytkownika polecenie wejścia do poszczególnych funkcji ekranu dotykowego wyrażane jest za pomocą określenia "Dotknij \_\_\_\_\_".

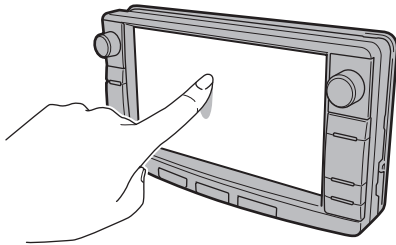



Dodatkowo przyciski funkcji wykonywanych za pomocą dotknięcia określane są jako przyciski dotykowe.

### ! OSTROŻNIE

- Powierzchnia wyświetlacza łatwo ulega zardopaniom. Nie naciskaj na wyświetlacz ze zbyt dużą siłą ani nie przecieraj go szorstką szmatką.
- W przypadku zabrudzenia ekranu wytrzyj go delikatnie chusteczką do okularów lub inną miękką szmatką.

### Wyszukiwanie pozycji z listy

Można przewinąć ekran o jedną stronę, dotykając przycisku  lub .

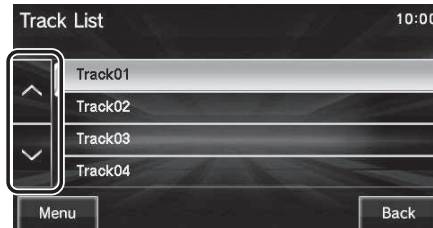

Jeśli wyświetlona zostanie szukana pozycja, dotknij jej.

### HOME (DOM)

Naciskając przycisk [HOME], aby wyświetlić ekran główny, a następnie wybierając z tego ekranu źródło, można używać różnych funkcji.

# 1 Wyświetlane treści

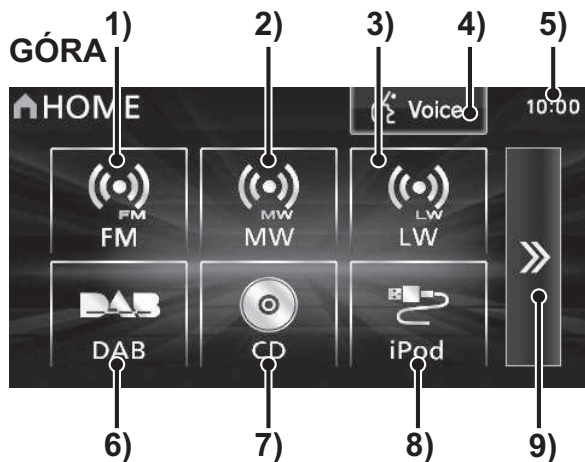

## 2-ga GÓRA

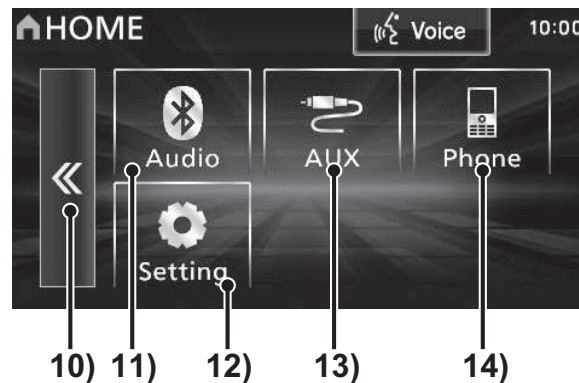

1. **FM** (str. "Słuchanie radia" na stronie 2-15)  
Umożliwia korzystanie z funkcji radia FM.
2. **MW** (str. "Słuchanie radia" na stronie 2-15)  
Umożliwia korzystanie z funkcji radia MW.

3. **LW** (str. "Słuchanie radia" na stronie 2-15)  
Umożliwia korzystanie z funkcji radia LW.
4. **Voice** \*1 (str. 2-05)  
Umożliwia korzystanie z funkcji sterowania głosowego.

5. **Zegar**  
Wyświetla aktualną godzinę w formacie 12- lub 24-godzinnym.
6. **DAB** \*2 (str. 2-19)  
Umożliwia korzystanie z funkcji radia DAB.

\*1 Dostępne dla **Equipment by type** (pojazdów wyposażonych w interfejs Bluetooth® 2.0).

\*2 **Equipment by type** Wymaga podłączenia tunera DAB

7. **CD**  
Odtwarza pliki multimedialne w tym urządzeniu.  
Płyta audio CD (str. 2-22)  
Pliki audio (MP3/WMA/AAC) (str. 2-26)
8. **USB/iPod** \*3  
Gdy do urządzenia jest podłączone urządzenie iPod, wyświetlany jest symbol **iPod**, a po jego dotknięciu wyświetlany jest ekran urządzenia iPod. (str. 2-37)  
Gdy do urządzenia jest podłączone urządzenie USB, wyświetlany jest symbol **USB**, a po jego dotknięciu wyświetlany jest ekran urządzenia USB (str. 2-43).  
Jeśli do urządzenia nie podłączono żadnego innego urządzenia, wyświetlany jest symbol **USB/iPod**.
9. **>>**  
Umożliwia wyświetlenie następnej strony.
10. **<<**  
Umożliwia wyświetlenie poprzedniej strony.
11. **AUDIO** \*4 (str. 2-51)  
Gdy do urządzenia podłączone jest urządzenie audio z interfejsem Bluetooth, funkcja Bluetooth audio jest dostępna.
12. **Setting** (str. 3-10)  
Wyświetla ekran ustawień, na którym można dokonać różnych ustawień dla tego urządzenia.
13. **AUX** \*3, \*5 (str. 2-54)  
Jeśli do urządzenia jest podłączone urządzenie z wejściem zewnętrznym, odtwarzana jest muzyka z podłączonego, zewnętrznego urządzenia.
14. **PHONE** \*6 (str. 3-02)  
Umożliwia wykonywanie i odbieranie połączeń telefonicznych.

\*3 Wymagane są urządzenie iPod oraz zewnętrzny przewód połączeniowy (sprzedawane osobno).

\*4 Wymaga zakupionego oddzielnie urządzenia z interfejsem Bluetooth w **Equipment by type** (pojazdy z interfejsem Bluetooth® 2.0).

\*5 **Equipment by type** Zawsze wyświetlany w pojazdach bez obsługi urządzenia AUX.

\*6 Wymaga zakupionego oddzielnie telefonu komórkowego z interfejsem Bluetooth w **Equipment by type** (pojazdy z interfejsem Bluetooth® 2.0).

## Przełączanie ekranu głównego (HOME)

Ekran główny składa się z 2 stron. Poniżej opisano, jak wyświetlić drugą stronę.

1. Dotknij przycisku  .

## GÓRA

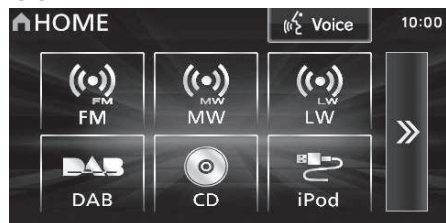

## 2-ga GÓRA

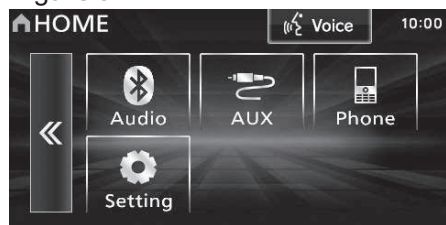

Ekran przechodzi do następnej strony (PODRZĘDNEJ)

2. Dotknij przycisku  .

Ekran powraca do poprzedniej strony (GŁÓWNEJ)

**UWAGA**

- W niektórych przypadkach, z uwagi na **Equipment by type** oraz status połączenia urządzeń, ekran główny składa się tylko z jednej strony.

## Zmiana źródeł

Na ekranie głównym można wybrać źródło.

**UWAGA**

- Określenie "źródło" w tym podręczniku użytkownika używane jest w rozumieniu ogólnej nazwy dla wszystkich funkcji audio, w tym radia, płyty CD itd.

1. Naciśnij przycisk **HOME** .



Zostanie wyświetlony ekran główny.

2. Dotknij dowolne źródło.

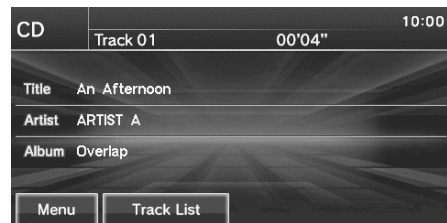
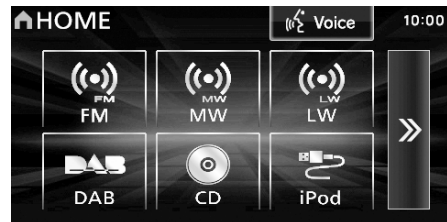

Wyświetlony zostanie ekran dla wybranego źródła.



 **UWAGA**

- Jeśli w urządzeniu nie znajduje się żadna muzyczna płyta CD ani płyta z plikami audio (MP3/WMA/AAC), opcja [CD] zostanie oznaczona szarym kolorem i jej wybór nie będzie możliwy.
- Wybór urządzenia, którego nie podłączono, nie jest możliwy.
- Zawartość menu zależy od modelu i podłączonego, dodatkowego urządzenia.

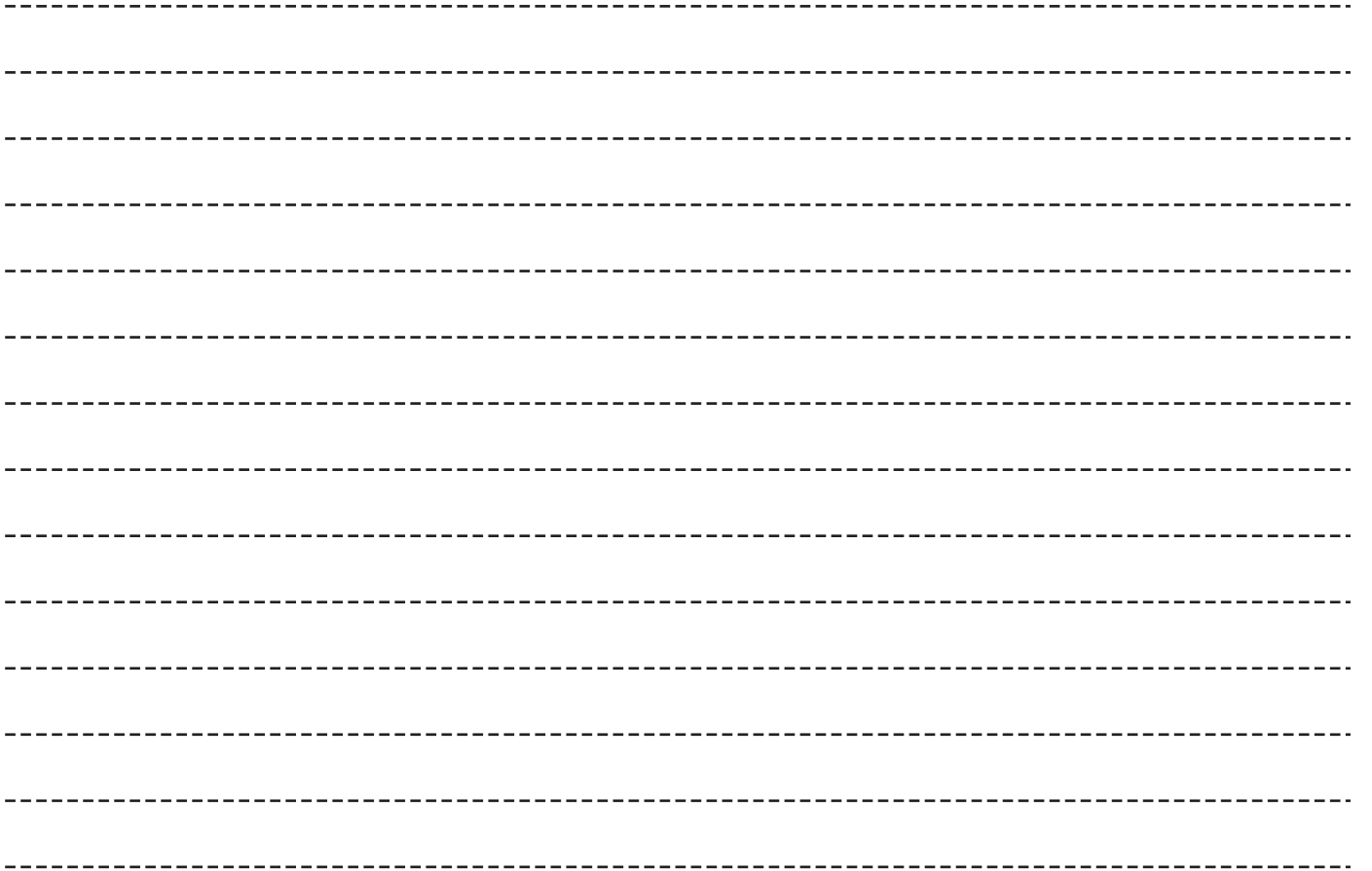

.....	2-02
<u>Funkcje audio</u> .....	2-02
Podstawowa obsługa.....	2-02
Sterowanie głosowe.....	2-05
Użytkowanie płyt.....	2-06
Pliki audio (MP3/WMA/AAC).....	2-08
<u>Radioodtwarzacz</u> .....	2-15
Słuchanie radia.....	2-15
Odbiór stacji DAB.....	2-19
<u>PŁYTA</u> .....	2-22
Odtwarzanie płyt CD.....	2-22
Odtwarzanie plików audio z płyty.....	2-26
Odtwarzanie płyt z różnymi plikami audio.....	2-33
<u>iPod/USB</u> .....	2-36
Używanie urządzenia iPod.....	2-36
Używanie urządzenia USB.....	2-42
Odtwarzanie plików audio z urządzenia USB.....	2-43
<u>Zewnętrzne urządzenia wejściowe</u> .....	2-50
Używanie urządzenia audio z interfejsem Bluetooth.....	2-50
Używanie urządzenia AUX.....	2-54

Poniższy rozdział opisuje obsługę funkcji audio.

## Funkcje audio

### Podstawowa obsługa

#### UWAGA

- Nazwy albumów, tytuły itd. w informacjach o tytule na obrazkach stosowanych przy funkcjach audio i powiązanych funkcjach w tym podręczniku zostały przygotowane do tych objaśnień. Nie mają one żadnego związku z rzeczywistymi informacjami o tytule.

## Włączanie/wyłączanie systemu audio

System audio można włączać i wyłączać.

#### UWAGA

- System audio można również włączyć/wyłączyć, przytrzymując przycisk [MODE].

1. Naciśnij przycisk **PUSH PWR** .



Te przełączniki umożliwiają wyłączenie systemu audio.

2. Naciśnij przycisk **PUSH PWR** .

Funkcja audio jest włączona i wyświetlany jest ostatnio używany ekran źródła audio.

## Regulacja głośności

Dostosowanie głośności funkcji audio.

1. Podczas odtwarzania dźwięku, obróć pokrętkę **VOL** w lewo.

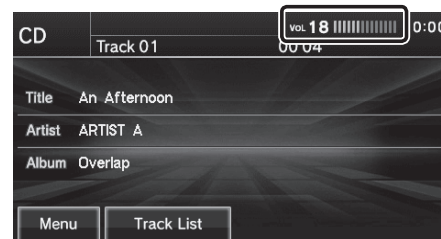

Głośność zostanie zmniejszona.

2. Obróć pokrętkę **VOL** w prawo.

Głośność zostanie zwiększona.

## Wkładanie/wysuwanie płyt

Poniżej opisano, jak włożyć płytę do urządzenia.

### ! OSTROŻNIE

- Podczas zmieniania płyt zatrzymaj najpierw pojazd w bezpiecznym miejscu, które jest do tego przeznaczone.
- Nie należy wkładać dłoni, palców lub przedmiotów do gniazda na płyty. Może to spowodować obrażenia, emisję dymu lub pożar.

## Wkładanie płyty

1. Włóż płytę do gniazda płyt nadrukiem do góry.

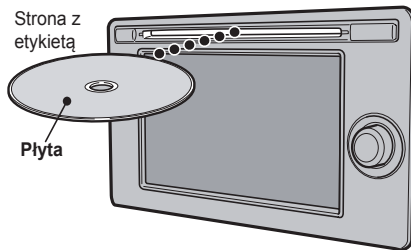

Wepchnij delikatnie płytę, a urządzenie samoczynnie wciągnie ją do środka.



Rozpocznie się odtwarzanie.

## Wysuwanie płyty

1. Naciśnij przycisk  .



Płyta zostanie wysunięta z urządzenia. Wyjmij ją do końca.

## Obsługa przełączników zdalnego sterowania na kole kierownicy

2

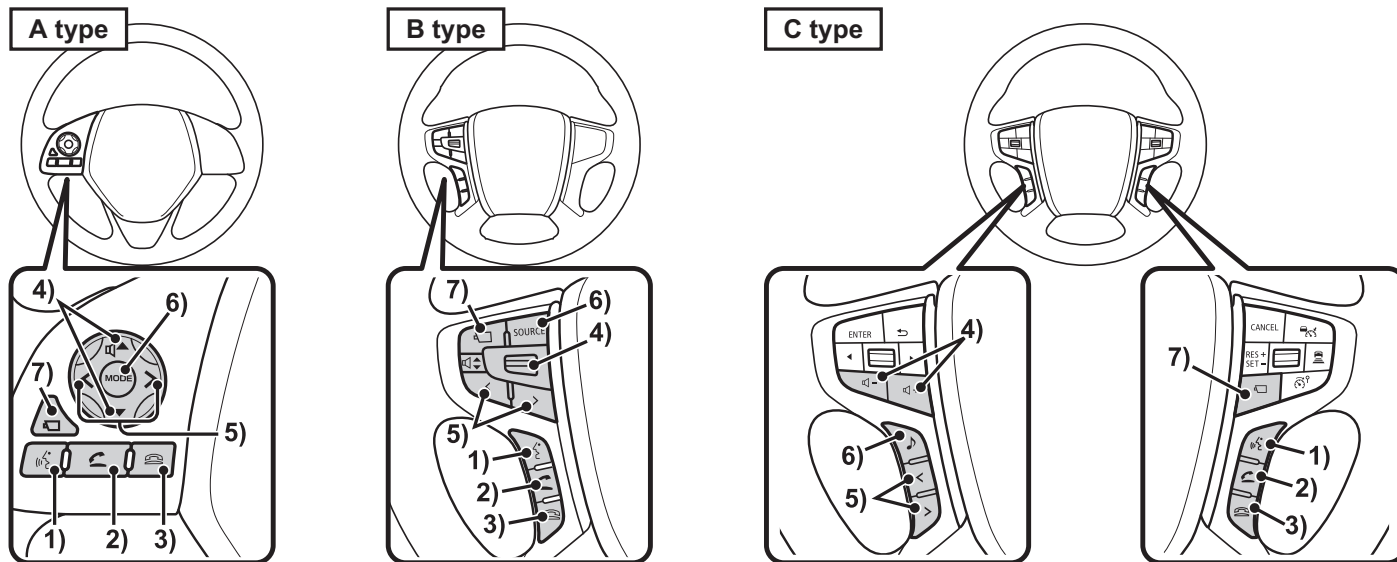

1. Przycisk “SPEECH” (sterowania głosowego) \*1  
Uruchamia funkcję sterowania głosowego.
2. Przycisk “OFF HOOK” (podniesiona słuchawka) \*1  
Służy do odbierania połączenia telefonicznego.

3. Przycisk “ON HOOK” (odłożona słuchawka) \*1  
Służy do końcaenia połączenia telefonicznego.
4. przycisk/ przycisk/ przycisk/  
Umożliwiają regulację funkcji audio i poziomu głośności funkcji telefonu komórkowego.

5. , przycisk  
Wybór odtwarzacza CD i innych źródeł audio oraz stacji radiowych. Przytrzymanie go umożliwia szybkie przewijanie do przodu i do tyłu.

6. **MODE** przycisk/ **SOURCE** przycisk/  
 **przycisk**  
 Przytrzymaj, aby włączyć lub wyłączyć funkcję audio. Ponadto po każdorazowym naciśnięciu przycisku przełączane jest źródło audio. Kolejność przełączania została pokazana poniżej. Jeśli urządzenia nie są podłączone, są one pomijane i wybierane jest następne źródło.  
 →[CD]→ [iPod<sup>\*2</sup>] lub [USB device] (Urządzenie USB)→ [Bluetooth Audio<sup>\*3</sup>] (Urządzenie Bluetooth)→ [AUX<sup>\*4</sup>]→ [FM]→ [MW]→ [LW]→ [DAB<sup>\*5</sup>]→ [CD]→ \_\_\_

7. **CAMERA** przycisk <sup>\*6</sup>  
 Możliwe jest wyświetlenie obrazu z monitora otoczenia.  
 →“Kamera” na stronie 3-08

\*1 Dostępne dla Equipment by type (pojazdy z interfejsem Bluetooth<sup>®</sup> 2.0).

\*2 Wymagany jest przewód do urządzenia iPod (sprzedawany oddzielnie).

\*3 Wymaga zakupionego oddzielnie urządzenia z interfejsem Bluetooth w Equipment by type (pojazdy z interfejsem Bluetooth<sup>®</sup> 2.0).

\*4 Equipment by type Dotyczy wyłącznie pojazdów obsługujących urządzenia AUX.

\*5 Equipment by type Wymaga podłączenia tunera DAB

\*6 Equipment by type

## Sterowanie głosowe

Equipment by type

(Pojazdy z interfejsem Bluetooth<sup>®</sup> 2.0).  
 Funkcjami audio i telefonu można sterować za pomocą poleceń głosowych.

1. **Naciśnij przycisk “SPEECH” na kole kierownicy. Po usłyszeniu sygnału dźwiękowego powiedz “Voice commands” (Polecenia głosowe).**  
 →“Obsługa przełączników zdalnego sterowania na kole kierownicy” na stronie 2-04

### UWAGA

- Można także rozpocząć sterowanie głosowe, dotykając przycisku [Voice] (Sterowanie głosowe) na ekranie głównym.
- Zapoznaj się z informacjami w podręczniku użytkownika pojazdu (interfejs Bluetooth® 2.0) dotyczącymi funkcji sterowania głosowego.

### UWAGA

Funkcja sterowania głosowego może mieć trudności w niektórych warunkach oraz z powodu sposobu mówienia.

Poniższe wskazówki ułatwią optymalne korzystanie z funkcji sterowania głosowego.

- Mów głośno i wyraźnie. Ułatwi to rozpoznawanie głosu.
- Podczas nawiązywania połączenia unikaj wypowiedziania “yyy”, “mmm”, “uuu”, “aaa” itd. Może to zostać błędnie potraktowane jako inne słowa.
- Zamknij szyby. Hałas z zewnątrz może spowodować błędy w rozpoznawaniu.
- Poproś pasażerów o zachowanie ciszy podczas głosowego wybierania połączenia. Głosy innych osób w samochodzie mogą spowodować błędy w rozpoznawaniu.
- Słowa są czasami mylone z innymi słowami o podobnej wymowie.
- W przypadku dużych szumów otoczenia może wystąpić błędne rozpoznawanie. Przykład: jazda w tunelu, jazda z założonymi łańcuchami na kołach

### UWAGA

- Silny nawiew z klimatyzacji lub ogrzewania może utrudnić rozpoznawanie.
- W poniższych przypadkach polecenia głosowe nie będą przyjmowane.
  - Zbyt wolne (zbyt szybkie) mówienie
  - Zbyt głośne (zbyt ciche) mówienie
  - Brak wypowiedzenia polecenia lub niewyraźna wymowa
  - Rozpoczęcie mówienia przed sygnałem dźwiękowym

## Użytkowanie płyty

Poniżej opisano środki dbałości, których należy przestrzegać podczas użytkowania płyty.

### Ważne informacje dotyczące użytkowania

- Ślady palców i inne ślady na powierzchni zapisu płyty mogą utrudnić odczyt jej zawartości. Podczas trzymania płyty, należy złapać ją za dwa brzegi lub jeden brzeg i otwór po środku, aby uniknąć dotykania powierzchni zapisu.
- Nie należy przyklejać papieru oraz naklejek, ponieważ może to spowodować uszkodzenie płyty.

- Nie należy wkładać płyty na siłę do urządzenia, gdy inna płyta już się w nim znajduje. Może to spowodować uszkodzenie płyty lub usterkę urządzenia.

## Czyszczenie

- Należy regularnie czyścić powierzchnię zapisu płyty. Podczas czyszczenia nie należy wycierać jej ruchem okrężnym. Należy wycierać ją delikatnie, od środka do krawędzi płyty.
- Nowe płyty mogą mieć zanieczyszczenia wokół zewnętrznej krawędzi lub środkowego otworu. Należy sprawdzić płytę pod tym względem. Jeśli wystąpią jakiegokolwiek zanieczyszczenia, mogą prowadzić do nieprawidłowego działania. Z tego powodu należy je usunąć.

## Ważne informacje dotyczące przechowywania

- Gdy płyty nie są użytkowane, należy je przechowywać w pudełkach, z dala od promieni słonecznych.
- Jeśli płyty nie będą użytkowane przez dłuższy okres czasu, należy je wyjąć z urządzenia.



## Środowisko dla odtwarzania płyt

W zimnym środowisku (takim jak zima, gdy wnętrze pojazdu jest wychłodzone) włączenie ogrzewania i natychmiastowe użytkowanie urządzenia może spowodować zbieranie się wilgoci (kropelki wody) na płycie i wewnętrznych elementach optycznych. Może to być przyczyną nieprawidłowego działania urządzenia.





W takich warunkach należy wyjąć płytę z urządzenia i odczekać krótki czas, zanim rozpocznie się użytkowanie.

## Copyright

Czynności, takie jak nieuprawnione kopiowanie, nadawanie, upublicznianie oraz wypożyczanie płyt, nie związane z użytkowaniem do celów osobistych, są zabronione.

## Typy płyt, które mogą być odtwarzane

Poniższe oznaczenia są drukowane na płytach, opakowaniach lub kopertach.

Typ	Wymiary	Maksymalny czas odtwarzania	Uwagi
CD-DA 	12 cm	74 minuty	—
CD-TEXT 	12 cm	74 minuty	—
CD-R/RW  	12 cm	—	•Płyta zawierająca pliki MP3, WMA lub AAC

## Płyty, które nie mogą być odtwarzane

- Nie można zagwarantować prawidłowego odtwarzania płyt innych, niż opisane w części “Typy płyt, które mogą być odtwarzane”.
- Nie można odtwarzać płyt o średnicy 8 cm.

- Nie należy wkładać płyt o nieregularnym kształcie (np. w kształcie serca), ponieważ mogą spowodować usterkę. Nie można również odtwarzać płyt, które mają część powierzchni przezroczystej.
- Nie można odtwarzać płyt, których nagrywanie nie zostało ukończone.
- Nawet jeśli podczas nagrywania w nagrywarce lub na komputerze wybrano właściwy format, ustawienia oprogramowania, środowisko, specyfika poszczególnych płyt, uszkodzenia, ślady lub zanieczyszczenia mogą spowodować, że płyty nie będzie można odczytać.
- W zależności od płyty, niektóre funkcje mogą być niedostępne lub płyty nie będzie można odtworzyć.
- Nie należy używać płyt z pęknięciami lub odkształceniami.
- Jeśli płyta ma na powierzchni zapisu naklejoną naklejkę, pozostałości po naklejce lub klej, nie należy jej używać.
- Nie wolno używać płyt, które mają przyklejone dekoracyjne nadruki lub naklejki.

## Niestandardowe płyty CD

To urządzenie odtwarza płyty CD, jednak należy wziąć pod uwagę następujące zasady dotyczące standardów płyt CD.

- Upewnij się, że używasz płyt z nadrukiem .
- Nie gwarantuje się możliwości odtwarzania niestandardowych płyt CD. Nawet jeśli możliwe jest odtworzenie niestandardowej płyty, nie można zagwarantować dobrej jakości dźwięku.
- Podczas odtwarzania niestandardowych płyt CD mogą wystąpić następujące problemy.
  - Podczas odtwarzania może pojawić się szum w głośnikach.
  - Utwory mogą “przeskakiwać”.
  - Nie można rozpoznać płyty.
  - Pierwszy utwór może nie zostać odtworzony.
  - Rozpoczęcie odtwarzania może zabrać więcej czasu niż zwykle.
  - Odtwarzanie może się rozpocząć od środka utworu.
  - Niektóre części utworu mogą nie zostać odtworzone.
  - Utwory mogą “zawiesić się” podczas odtwarzania.
  - Utwory mogą zostać błędnie wyświetlone.

## Pliki audio (MP3/WMA/AAC)

To urządzenie może odtwarzać pliki audio w formatach MP3/WMA/AAC, zapisane na płytach CD-ROM, CD-R/RW oraz urządzeniach USB.

Istnieją ograniczenia plików i nośników, które można stosować, należy więc zapoznać się poniższymi informacjami przed zapisaniem plików audio w formatach MP3/WMA/AAC na płytach lub urządzeniach USB.

Należy również zapoznać się z instrukcją obsługi napędu CD-R/RW oraz oprogramowaniem do nagrywania, aby móc je prawidłowo obsługiwać.

Jeśli pliki audio w formatach MP3/WMA/AAC zawierają informacje o tytule i inne dane, istnieje możliwość ich wyświetlenia.

### OSTROŻNIE

- Czynności, takie jak kopiowanie płyt CD oraz plików z muzyką, ich darmowe lub odpłatne rozpowszechnianie, umieszczanie plików na serwerach za pomocą Internetu lub innych środków są naruszeniem prawa.

### OSTROŻNIE

- Nie należy dodawać rozszerzeń plików “.mp3”, “.wma” oraz “.m4a” do plików innych niż MP3/WMA/AAC. Odtwarzanie płyt zawierających takie pliki może powodować błędy rozpoznawania formatu i generowanie głośnych dźwięków, które mogłyby uszkodzić głośniki lub spowodować wypadek.

### UWAGA

- W zależności od zastosowanej nagrywarki i użytego oprogramowania prawidłowe odtwarzanie może być niemożliwe. W takich przypadkach zapoznaj się z informacjami w instrukcji obsługi użytego urządzenia lub oprogramowania.
- W zależności to od systemu operacyjnego komputera, jego wersji, oprogramowania lub ustawień, czasami rozszerzenia plików nie są dodawane. W takich przypadkach nie należy dodawać rozszerzeń plików “.mp3”, “.wma” oraz “.m4a” podczas kopiowania tych plików.
- Pliki o rozmiarze większym niż 2 GB nie mogą być odtwarzane.
- To urządzenie może również odtwarzać płyty zawierające pliki audio w różnych formatach, MP3, WMA i AAC.

## Struktura folderów

Rozpoznawane jest 8 poziomów folderów.

Aby ułatwić zarządzanie utworami, możliwe jest utworzenie następującej struktury folderów: Gatunek — Artysta — Album — Utwór (pliki audio w formacie MP3/WMA/AAC).

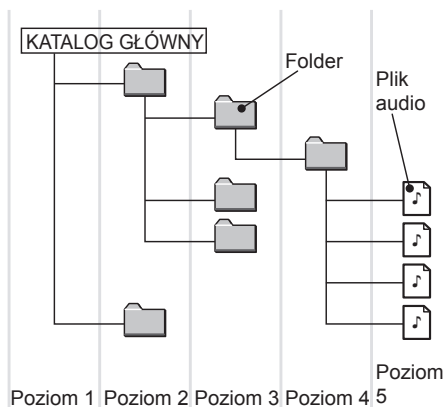

Nazwa	Dane techniczne	Wyjaśnienie	
<b>Dane techniczne formatów</b>	ISO9660	Poziom 1	Maksymalnie 8-znakowa nazwa pliku i 3-znakowe rozszerzenie pliku (można stosować jednobajtowe alfanumeryczne wielkie litery, cyfry, znak “_”).
	Rozszerzenie ISO9660	Joliet	Można stosować maksymalnie 64-znakowe nazwy plików.
<b>Wielosejsyjne</b>	Nie obsługiwane (obsługiwana tylko pierwsza sesja)		
<b>Maksymalna liczba poziomów</b>	8 poziomów (jeśli katalog główny jest 1. poziomem)		
<b>Maksymalna liczba folderów</b>	Płyta CD: 100 folderów; urządzenie USB: 300 folderów (wraz z katalogiem głównym)		

Nazwa	Dane techniczne	Wyjaśnienie
<b>Maksymalna liczba plików</b> *1	Płyta CD: 255 plików; urządzenie USB: 3.000 plików (łącznie liczba plików multimedialnych). Z pominięciem plików innych niż MP3, WMA, i AAC)	
<b>Ograniczenia nazwy pliku i folderu</b>	Maksymalnie 64 bajtów (64 znaków), pliki/foldery z dłuższymi nazwami nie będą wyświetlane lub odtwarzane.	
<b>Obsługiwane formaty USB</b>	Zalecanym systemem plików jest FAT32. Wyłącznie 1 partycja	

\*1: Z pominięciem plików innych niż MP3/WMA/AAC. Jeśli w tym samym folderze przechowywane jest wiele plików, mogą one nie zostać rozpoznane, nawet jeśli ich liczba jest mniejsza od liczby maksymalnej. W takich przypadkach należy podzielić utwory na wiele folderów.

### UWAGA

- Kolejność wyświetlania folderów i plików audio w tym produkcie może być inna niż kolejność ich wyświetlania na komputerze.

## Co to jest MP3?

MP3 to skrót od “MPEG-1 Audio Layer 3”. MPEG to skrót od grupy Motion Picture Experts Group (grupy zajmującej się standardami kodowania) i jest to standard kompresji wideo stosowany w przypadku płyt CD z plikami wideo.

MP3 jest jedną z metod kompresji audio, zawartej w standardzie MPEG. Zmniejsza ona jakość dźwięków, których częstotliwość jest niedostępna dla ludzkiego ucha, i które są schowane za głośniejszymi dźwiękami. Dzięki temu możliwe jest utworzenie wysokiej jakości pliku dźwiękowego o zmniejszonym rozmiarze.

Ta metoda umożliwiła kompresję audio w płycie CD do 1/10 jej oryginalnego rozmiaru bez straty jakości dźwięku. Pozwala to na zapisanie około 10 płyt CD z plikami audio na pojedynczej płycie CD-R/RW.

### OSTROŻNIE

- Pliki MP3, które różnią się od obowiązujących standardów, mogą być odtwarzane nieprawidłowo, a nazwy plików/folderów mogą być wyświetlane niepoprawnie.

## Standardy dla plików MP3, które mogą być odtwarzane

Specyfikacje dla plików MP3, które mogą być odtwarzane, przedstawiono poniżej.

- \* W przypadku [Equipment by type](#) (pojazdów z interfejsem Bluetooth® 2.0) zapoznaj się z informacjami w podręczniku użytkownika pojazdu (interfejs Bluetooth® 2.0).

Parametr		Opis
Dane techniczne	PŁYTA	MPEG-1 AUDIO LAYER2/3
		MPEG-2 AUDIO LAYER2/3
		MPEG-2.5 AUDIO LAYER3
	USB	MPEG-1 AUDIO LAYER3
		MPEG-2 AUDIO LAYER3
	Częstotliwość próbkowania [kHz]	PŁYTA
MPEG-2: 16/22.05/24		
Częstotliwość próbkowania [kHz]	PŁYTA	MPEG-2.5: 8/11.025/12

Parametr		Opis
	USB	MPEG-1: 32/44.1/48
		MPEG-2: 16/22.05/24
Szybkość transmisji bitów [kbps]	PŁYTA	MPEG-1: od 32 do 384
		MPEG-2/2.5: od 8 do 160
	USB	MPEG-1: od 32 do 320
		MPEG-2: od 32 do 160
Zmienna szybkość transmisji bitów (VBR)		Obsługiwana
Kanały		Stereo/Podwójne stereo/Dwa kanały/Mono
Rozszerzenie pliku		mp3
Informacje w obsługiwany znaczniku		Znaczniki ID3: Wer. 1.0, Wer. 1.1, Wer. 2.2, Wer. 2.3, Wer.2.4 Tytuł, Nazwa wykonawcy, Nazwa albumu, Gatunek* <sup>1</sup>
Maksymalna liczba znaków wyświetlanych w polu informacji		Nazwy plików: 18 znaków Nazwy folderów: 41 znaków

\*1) Ta funkcja nie jest obsługiwana w trybie płyt CD.

## Co to jest WMA?

WMA jest skrótem od Windows Media Audio, który opisuje standard kompresji wideo dla produktów firmy Microsoft. Jest to standard kompresji, który ma większy współczynnik kompresji niż format MP3.

\* Microsoft, Windows Media i Windows są zarejestrowanymi znakami handlowymi Microsoft Corporation (USA) i w innych krajach.

**! OSTROŻNIE**

- WMA obsługuje mechanizm cyfrowego zarządzania prawami (DRM). To urządzenie nie może odtwarzać plików WMA zabezpieczonych za pomocą tego systemu.
- Pliki WMA, które różnią się od obowiązujących standardów, mogą być odtwarzane nieprawidłowo, a nazwy plików/folderów mogą być wyświetlane niepoprawnie.
- Formaty Pro, Lossless oraz Voice nie są obsługiwane.

**2****Standardy dla plików WMA, które mogą być odtwarzane**

Specyfikacje dla plików WMA, które mogą być odtwarzane, przedstawiono poniżej.

- \* W przypadku [Equipment by type](#) (pojazdów z interfejsem Bluetooth® 2.0) zapoznaj się z informacjami w podręczniku użytkownika pojazdu (interfejs Bluetooth® 2.0).

Parametr	Opis	
Dane techniczne	PŁYTA	Windows Media Audio wersja 9.0 standardowa
	USB	Windows Media Audio wersja 7.0/8.0/9.0
Częstotliwość próbkowania [kHz]	PŁYTA	32/44.1/48
	USB	16/22.05/32/44.1/48
Szybkość transmisji bitów [kbps]	PŁYTA	Od 32 do 320
	USB	Od 16 do 320
Zmienna szybkość transmisji bitów (VBR)	Obsługiwana	
Kanały	Stereo/mono	
Rozszerzenie pliku	wma	
Informacje w obsługiwanym znaczniku	Znacznik WMA Tytuł, Nazwa wykonawcy, Nazwa albumu, Gatunek* <sup>1</sup>	

\*<sup>1</sup>: Ta funkcja nie jest obsługiwana w trybie płyt CD.

Parametr	Opis
Maksymalna liczba znaków wyświetlanych w polu informacji	Nazwy plików: 18 znaków Nazwy folderów: 41 znaków

\*1: Ta funkcja nie jest obsługiwana w trybie płyt CD.

## Co to jest AAC?

AAC to skrót od Advanced Audio Coding (algorytm stratnej kompresji danych dźwiękowych) i jest to standard kompresji dźwięku używany w standardach kodowania MPEG-2 i MPEG-4. Jest to kompresja o 1,4 razy większa niż w przypadku standardu MP3 o porównywalnej jakości dźwięku.

### OSTROŻNIE

- AAC obsługuje mechanizm cyfrowego zarządzania prawami (DRM). To urządzenie nie może odtwarzać plików AAC zabezpieczonych za pomocą tego systemu.
- Pliki AAC, które różnią się od obowiązujących standardów, mogą być odtwarzane nieprawidłowo, a nazwy plików/folderów mogą być wyświetlane niepoprawnie.

## Standardy dla plików AAC, które mogą być odtwarzane

Specyfikacje dla plików AAC, które mogą być odtwarzane, przedstawiono poniżej.

- \* W przypadku [Equipment by type](#) (pojazdów z interfejsem Bluetooth® 2.0) zapoznaj się z informacjami w podręczniku użytkownika pojazdu (interfejs Bluetooth® 2.0).

Parametr	Opis	
Dane techniczne	PLYTA	MPEG-4/AAC-LC
	USB	Algorytm stratnej kompresji danych dźwiękowych MPEG4/AAC-LC MPEG2/AAC-LC

\*1: Ta funkcja nie jest obsługiwana w trybie płyt CD.



Parametr	Opis	
Częstotliwość próbkowania [kHz]	PLYTA	11.025/16/22.05/24/32/44.1/48
	USB	8/11.025/12/16/22.05/24/32/44.1/48
Szybkość transmisji bitów [kbps]	PLYTA	Od 16 do 320
	USB	Od 16 do 576
Zmienna szybkość transmisji bitów (VBR)	Obsługiwana	
Kanały	Stereo/mono	
Rozszerzenie pliku	m4a	
Informacje w obsługiwanym znaczniku	Znaczniki AAC lub znaczniki ID3 Tytuł, Nazwa wykonawcy, Nazwa albumu, Gatunek* <sup>1</sup>	
Maksymalna liczba znaków wyświetlanych w polu informacji	Nazwy plików: 18 znaków Nazwy folderów: 41 znaków	

\*<sup>1</sup>: Ta funkcja nie jest obsługiwana w trybie płyt CD.

## Radioodtworacz

### Słuchanie radia

Poniżej opisano, jak odtwarzać audycje radiowe na pasmach FM, MW oraz LW.

#### 1. Naciśnij przycisk **RADIO**.

Wyświetlony zostaje ekran radia.  
Źródło radia jest przełączane każdorazowo po naciśnięciu przycisku.



Umożliwia wyświetlanie ekranu informacyjnego o nadawaniu dla pasm FM, MW lub LW.

#### 2. Obróć pokrętkę **TUNE**, aby wybrać stację.



Stacja na wybranej częstotliwości zostanie odtworzona.

## UWAGA

Naciskając przycisk [HOME], aby wyświetlić ekran główny, a następnie wybierając z tego ekranu źródło, można wybrać źródło radia.

## Wyświetlane treści

### Ekran informacji o nadawaniu dla pasma FM

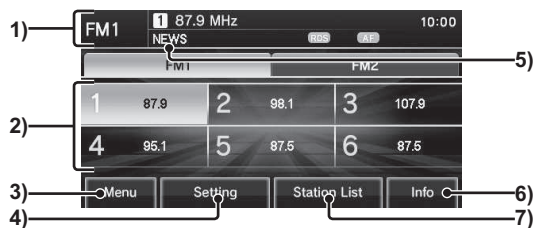

#### 1. Pole informacji

Wyświetla nazwę obecnie wybranego źródła, numer kanału oraz częstotliwość odbioru.

#### 2. Przycisk programowania

Umożliwia zapisanie ulubionych stacji radiowych. Dotknij i przytrzymaj przycisk odpowiedniego numeru kanału do momentu usłyszenia sygnału dźwiękowego. Odbierana w danym momencie stacja zostanie zapisana.  
→ “Zapisywanie ulubionych stacji radiowych” na stronie 2-18

#### 3. **Menu**

Dotknięcie tego przycisku powoduje wyświetlenie menu podrzędnego. Można skonfigurować ustawienia [Sound Control] (Sterowanie dźwiękiem) (str. 3-10)

#### 4. **Setting**

Umożliwia konfigurowanie automatycznego strojenia stacji radiowych, wyświetlacza nazwy programu oraz ustawień przełączania na komunikaty o ruchu drogowym, a także zmianę języka filtra PTY. (str. 3-18)

5. **PTY**

Umożliwia wyświetlanie odbieranego PTY (typu programu).

6. **Info**

Włącza ekran informacyjny.

7. **Station List**

Wyświetla listę dostępnych stacji radiowych.

→ “Wyszukiwanie stacji radiowych z listy” na stronie 2-18

8. **FM1**, **FM2**

Umożliwia zapisanie 6 ulubionych stacji w każdym paśmie.

9. **Tekst ze stacji radiowej**

Wyświetla tekst pobierany ze stacji radiowej.

10. **Presets**

Włącza ekran zaprogramowanych ustawień.

## Ekran informacji o nadawaniu MW/LW

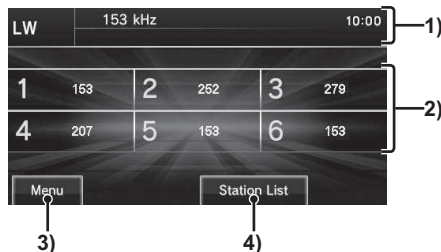
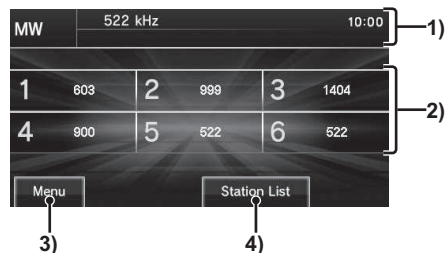
1. **Pole informacji**

Wyświetla nazwę obecnie wybranego źródła, numer kanału oraz częstotliwość odbioru.

2. **Przycisk programowania**

Umożliwia zapisanie ulubionych stacji radiowych.

Dotknij i przytrzymaj przycisk odpowiedniego numeru kanału do momentu usłyszenia sygnału dźwiękowego. Odbierana w danym momencie stacja zostanie zapisana.

→ “Zapisywanie ulubionych stacji radiowych” na stronie 2-18

3. **Menu**

Dotknięcie tego przycisku powoduje wyświetlenie menu podrzędnego. Można skonfigurować ustawienia [Sound Control] (Sterowanie dźwiękiem) (str. 3-10)

4. **Station List**

Wyświetla listę dostępnych stacji radiowych.

→ “Wyszukiwanie stacji radiowych z listy” na stronie 2-18

## Zapisywanie ulubionych stacji radiowych

2

Można zapisać 6 ulubionych stacji w każdym paśmie (FM1, FM2, MW i LW).

1. Na ekranie informacji o nadawaniu obróć pokrętkę **TUNE**, aby wyszukać stację radiową, która ma zostać zapisana.
2. Dotknij i przytrzymaj przycisk zaprogramowanego kanału do momentu usłyszenia sygnału dźwiękowego.

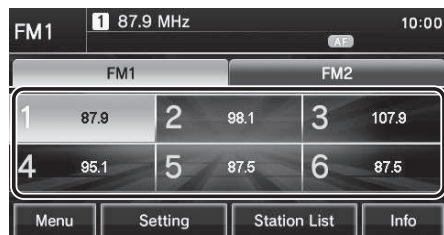

Wybrana stacja radiowa zostanie przypisana do numeru zaprogramowanego kanału, którego przycisk został dotknięty.

## Wyszukiwanie stacji radiowych z mocnym sygnałem

Ta funkcja jest przydatna do wyszukiwania dostępnych stacji radiowych po wyjeździe do innego obszaru (np. wyjazd na wakacje).

### Rozpocznienie wyszukiwania

Odbierane stacje można wyszukiwać pojedynczo.

1. Na ekranie informacji o nadawaniu naciśnij **◀◀SEEK TRACK** przycisk lub **SEEK TRACK▶▶**.



Po znalezieniu odbieranej stacji rozpocznie się jej odtwarzanie.

## Wyszukiwanie stacji radiowych z listy

Można wybrać stację z listy odbieranych stacji radiowych.

1. Na ekranie informacji o nadawaniu dotknij przycisku **Station List**. Zostanie wyświetlona lista stacji.

### UWAGA

- W przypadku stacji FM wyświetlana jest lista stacji zapisanych w bieżącym tunerze.
- W przypadku pasma MW lub LW lista stacji jest automatycznie aktualizowana przed wyświetleniem.

2. Wybierz stacje radiowe z listy, dotykając je.



Rozpocznie się odbiór wybranej stacji radiowej.

3. Dotknij przycisku **Back**.

Wyświetlacz powróci do pierwotnego ekranu informacji o nadawaniu.

## Sortowanie listy stacji

Listę stacji można sortować według gatunków.

1. Na liście stacji dotknij przycisku **PTY Filter** .  
Zostanie wyświetlona lista gatunków.
2. Dotknij wybrany gatunek.

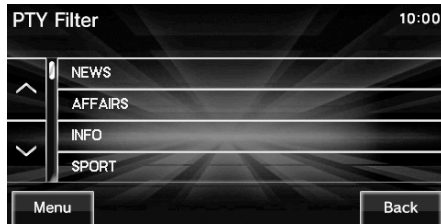

Zostanie wyświetlona lista stacji obejmująca tylko wybrany gatunek.

### UWAGA

- Dotknięcie przycisku [Filter OFF] (Filtr wył.) na liście stacji anuluje jej zawężanie.

## Aktualizowanie listy stacji

Listę stacji można zaktualizować ręcznie.

1. Na liście stacji dotknij przycisku **Update** .  
Rozpocznie się aktualizowanie.

Zostanie wyświetlona zaktualizowana lista stacji.

## Odbiór stacji DAB

Equipment by type

Poniżej opisano sposób odbioru stacji DAB.

1. Naciśnij przycisk **HOME** .  
Zostanie wyświetlony ekran główny.
2. Dotknij przycisku **DAB** .



Zostanie wyświetlony ekran informacji o nadawaniu DAB.

3. Obróć pokrętkę **TUNE** , aby wybrać stację.



Wybrana stacja zostanie odtworzona.

## Wyświetlane treści

## 2 Ekran informacji o nadawaniu DAB

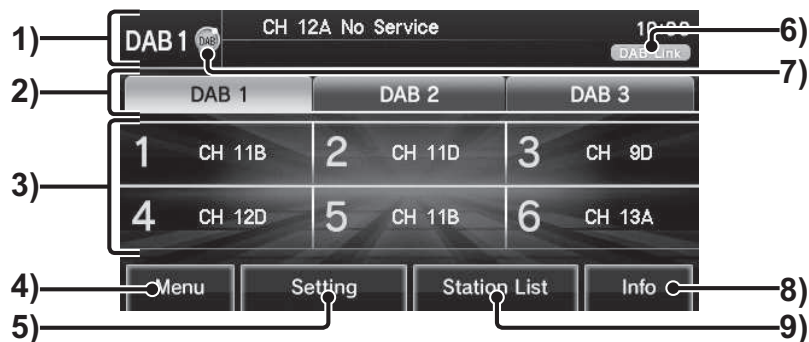
**1. Pole informacji**

Wyświetla nazwę źródła, numer zaprogramowanego kanału oraz nazwy grupy i odbieranej usługi.

**2. [DAB1], [DAB2], [DAB3]**

Umożliwia zapisanie 6 ulubionych stacji w każdym paśmie.

**3. Przycisk programowania**

Umożliwia zapisanie ulubionych stacji radiowych. Dotknij i przytrzymaj przycisk odpowiedniego numeru kanału do momentu usłyszenia sygnału dźwiękowego. Odbierana w danym momencie stacja zostanie zapisana.  
→ “Zapisywanie ulubionych stacji radiowych” na stronie 2-21

**4. [Menu]**

Dotknięcie tego przycisku powoduje wyświetlenie menu podrzędnego. Można skonfigurować ustawienia [Sound Control] (Sterowanie dźwiękiem) (str. 3-09)

**5. [Setting]**

Umożliwia wyświetlenie ekranu ustawień DAB.  
→ 3-18

**6. Wskaźnik połączenia DAB**

Wyświetlana, gdy funkcja połączenia DAB jest włączona. Jeśli czułość odbioru jest niska, ta funkcja wybiera inną stację nadającą te same treści.

**7. Ikona połączenia DAB**

Wyświetlana podczas działania funkcji połączenia DAB.

8. **Info**

Wyświetla odbierane informacje etykiety dynamicznej. W przypadku braku informacji tekstowych zostanie wyświetlony komunikat “NO TEXT” (BRAK TEKSTU).

## Szukanie ulubionych stacji radiowych

Odbierane stacje można wyszukiwać pojedynczo.

1. Na ekranie informacji o nadawaniu DAB naciśnij przycisk **◀◀SEEK TRACK** przycisk lub **SEEK TRACK▶▶**.

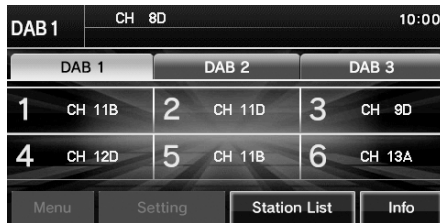

Rozpocznie się odbiór i odtwarzania pierwszej usługi z dostępnej grupy.

9. **Station List**

Wyświetla listę dostępnych stacji radiowych.

→ “Wyszukiwanie stacji radiowych z listy” na stronie 2-21

2. Obróć pokrętkę **TUNE**, aby wybrać stację.



Wybrana usługa zostanie odtworzona.

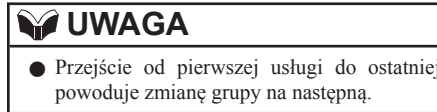

## Zapisywanie ulubionych stacji radiowych

Można zapisać po 6 ulubionych stacji dla DAB1, DAB2 i DAB3.

1. Na ekranie informacji o nadawaniu DAB obróć pokrętkę **TUNE**, aby wyszukać stację radiową, która ma zostać zapisana.

2. Dotknij i przytrzymaj przycisk zaprogramowanego kanału do momentu usłyszenia sygnału dźwiękowego.

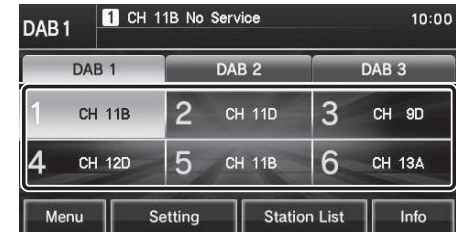

Wybrana stacja radiowa zostanie przypisana do numeru zaprogramowanego kanału, którego przycisk został dotknięty.

## Wyszukiwanie stacji radiowych z listy

Można wybrać stację z listy odbieranych stacji radiowych.

1. Na ekranie informacji o emisji DAB, dotknij przycisku **Station List**.  
Zostanie wyświetlona lista stacji.

 **UWAGA**

- Przed wyświetleniem lista stacji jest automatycznie aktualizowana.

2. Wybierz stacje radiowe z listy, dotykając je.

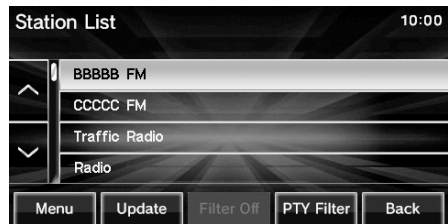

Rozpocznie się odbiór wybranej stacji radiowej.

3. Dotknij przycisku **Back**.



Wyświetlacz powróci do ekranu informacji o nadawaniu DAB.

## Sortowanie listy stacji

Listę stacji można sortować według gatunków.

1. Na liście stacji dotknij przycisku **PTY Filter**.  
Zostanie wyświetlona lista gatunków.
2. Dotknij wybrany gatunek.

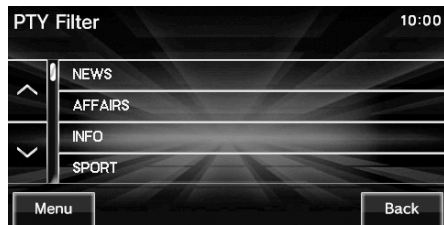

Zostanie wyświetlona lista stacji obejmująca tylko wybrany gatunek.

 **UWAGA**

- Dotknięcie przycisku [Filter OFF] (Filtr wył.) na liście stacji anuluje jej zawężanie.

## Aktualizowanie listy stacji

Listę stacji można zaktualizować ręcznie.

1. Na liście stacji dotknij przycisku **Update**.  
Rozpocznie się aktualizowanie.



Zostanie wyświetlona zaktualizowana lista stacji.

## PLYTA

### Odtwarzanie płyt CD

Poniżej opisano, jak odtwarzać płyty CD (CD-DA/CD-TEXT).

Włóż płytę do urządzenia, a odtwarzanie rozpocznie się automatycznie.

→ “Wkładanie płyty” na stronie 2-03

 **UWAGA**

- Obsługa płyty audio CD włożonej do tego urządzenia.



### 1. Naciśnij przycisk **MEDIA** .

Zostanie wznowione odtwarzanie ostatniego pliku multimedialnego.

Gdy wyświetlany jest ekran odtwarzania plików multimedialnych, każdorazowe naciśnięcie przycisku powoduje przełączenie źródła plików multimedialnych.



Zostanie wyświetlony ekran informacji o odtwarzaniu muzycznej płyty CD.

### 2. Naciśnij przycisk **◀◀SEEK TRACK** przycisk lub **SEEK TRACK▶▶** , aby wybrać utwór.



Wybrany utwór zostanie odtworzony.

## UWAGA

- Przytrzymując przycisk **◀◀SEEK TRACK** lub **SEEK TRACK▶▶**, użytkownik może przewinąć odtwarzany utwór do tyłu lub do przodu.
- Naciskając przycisk [HOME], aby wyświetlić ekran główny, a następnie wybierając z tego ekranu źródło, można wybrać źródło plików multimedialnych.

## Wyświetlanie listy

Można wyświetlić listę utworów.

### 1. Na ekranie informacji o odtwarzaniu płyty CD dotknij przycisku **Track List** .

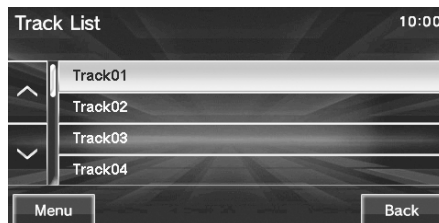

Zostanie wyświetlona lista utworów.

### 2. Dotknij przycisku **Back** .



Wyświetlacz powróci do ekranu informacji o odtwarzaniu muzycznej płyty CD.

## Wyświetlane treści

## 2

## Ekran informacji o odtwarzaniu

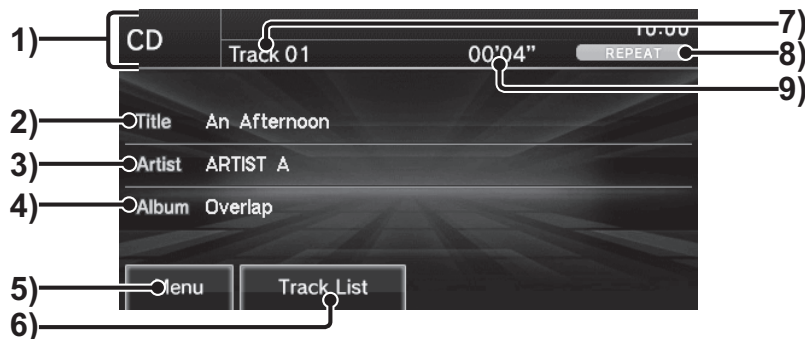

## 1. Pole informacji

Wyświetla nazwę obecnie wybranego źródła, numer obecnie odtwarzanego utworu, czas odtwarzania, tryb odtwarzania itd.

## 2. Tytuł

Jeśli są dostępne informacje dotyczące tytułów utworów, zostanie wyświetlony tytuł. W przypadku braku informacji dotyczących tytułów zostanie wyświetlony komunikat "NO TITLE" (BRAK TYTUŁU).

## 3. Nazwa wykonawcy

Jeśli są dostępne informacje dotyczące tytułów utworów, zostanie wyświetlona nazwa wykonawcy. W przypadku braku informacji dotyczących tytułów zostanie wyświetlony komunikat "NO NAME" (BRAK NAZWY).

## 4. Nazwa albumu

Jeśli są dostępne informacje dotyczące tytułów utworów, zostanie wyświetlona nazwa albumu. W przypadku braku informacji dotyczących tytułów zostanie wyświetlony komunikat "NO TITLE" (BRAK TYTUŁU).

5. **Menu** (str. 2-25)

Umożliwia wyświetlenie menu podrzędnego. Umożliwia zmianę trybu odtwarzania itd.

6. **Track List**

Wyświetla listę utworów.  
→ "Wyświetlanie listy" na stronie 2-23

## 7. Numer utworu

## 8. Wyświetlacz trybu odtwarzania

Wyświetla obecny tryb odtwarzania.

→ “Zmiana trybu odtwarzania” na stronie 2-25

**REPEAT**

: Powtarzanie

**SCAN**

: Odtwarzanie początkowych fragmentów utworów

**RANDOM**

: Odtwarzanie losowe

## Listy

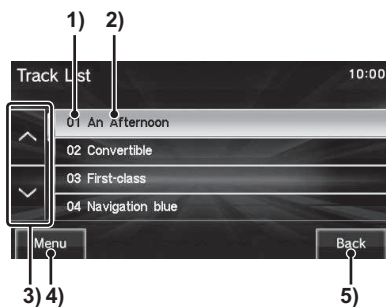

### 1. Numer utworu

### 2. Tytuł utworu

Wyświetla tytuł utworu.

W przypadku braku informacji o tytule utworu zostanie wyświetlona nazwa utworu (numer utworu).

## 9. Czas odtwarzania

### 3. Przełącznik kursora

Służy do przewijania stron.

### 4. **Menu** (str. 2-25)

Umożliwia wyświetlenie menu podrzędnego. Umożliwia zmianę trybu odtwarzania itd.

### 5. **Back**

Przywraca ekran informacji o odtwarzaniu muzycznej płyty CD.

## 2. Wybierz tryb, który należy ustawić.



## Zmiana trybu odtwarzania

Pozwala to na powtarzanie oraz odtwarzanie losowe utworów, jak również odtwarzanie ich początkowych fragmentów.

### 1. Na ekranie informacji o odtwarzaniu płyty CD dotknij przycisku **Menu**.

Zostanie wyświetlone menu podrzędne.

3. **Dotknij przycisku** **Close** .

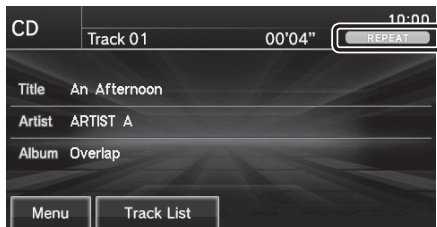

Rozpocznie się odtwarzanie w wybranym trybie.

### UWAGA

- Aby anulować wybrany tryb odtwarzania, dotknij ponownie wybrany w kroku 2 tryb odtwarzania.

## Menu podrzędne

<b>Repeat (Ponawianie utworów)</b>	Pozwala to na powtarzanie bieżącego utworu.
------------------------------------	---

\*1: Te pozycje są wyświetlane jedynie w menu podrzędnym na wyświetlaczu listy utworów.

<b>Scan (Odtwarzanie początkowych fragmentów utworów)</b>	Pozwala to na odtwarzanie pierwszych 10 sekund każdego z kolejnych utworów na płycie.
<b>Random (Odtwarzanie losowe)</b>	Pozwala to na odtwarzanie utworów na płycie w losowej kolejności.
<b>Sound Control (Sterowanie dźwiękiem)</b>	Umożliwia regulację jakości dźwięku. → “Regulacja jakości dźwięku” na stronie 3-09
<b>Current Track (Bieżący utwór) *1</b>	Przesuwa bieżącą piosenkę na początek listy utworów.

\*1: Te pozycje są wyświetlane jedynie w menu podrzędnym na wyświetlaczu listy utworów.

## Odtwarzanie plików audio z płyty

Poniżej opisano, jak odtwarzać pliki audio z płyty.

Włóż płytę do urządzenia, a odtwarzanie rozpocznie się automatycznie. → “Wkładanie płyty” na stronie 2-03

### UWAGA

- Obsługa płyty z plikami audio włożonej do tego urządzenia.

1. **Naciśnij przycisk** **MEDIA** .

Zostanie wznowione odtwarzanie ostatniego pliku multimedialnego. Gdy wyświetlany jest ekran odtwarzania plików multimedialnych, każdorazowe naciśnięcie przycisku powoduje przełączenie źródła plików multimedialnych.

Zostanie wyświetlony ekran informacji o odtwarzaniu plików audio.

2. **Obróć pokrętkę** **TUNE** , aby wybrać folder.

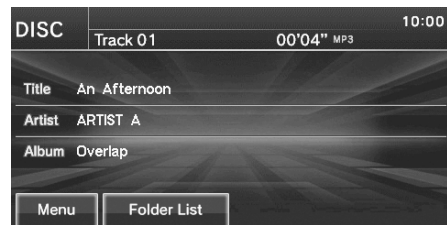

3. **Naciśnij przycisk** **SEEK TRACK** przycisk lub **SEEK TRACK** , aby wybrać utwór.

Wybrany utwór zostanie odtworzony.

## UWAGA

- Przytrzymując przycisk **SEEK TRACK** lub **SEEK TRACK**, użytkownik może przewinąć odtwarzany utwór do tyłu lub do przodu.
- Naciskając przycisk [HOME], aby wyświetlić ekran główny, a następnie wybierając z tego ekranu źródło, można wybrać źródło plików multimedialnych.

## Wyświetlanie listy

Po wyświetleniu listy można sprawdzić poziomy folderów podczas wyszukiwania utworów.

1. Na ekranie informacji o odtwarzaniu pliku audio dotknij przycisku **Folder List**, a następnie przycisku **ROOT**.

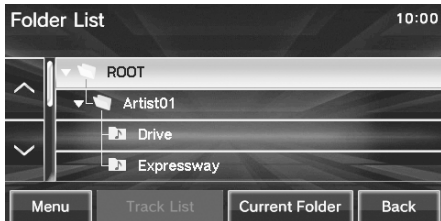

Zostanie wyświetlona lista folderów.

2. Dotknij folderu, a następnie dotknij

**Track List**.



Zostanie wyświetlona lista utworów.

3. Dotknij przycisku **Playback Info**.

Wyświetlacz powróci do ekranu informacji o odtwarzaniu plików audio.

## UWAGA

- Można przewinąć ekran o jedną stronę, dotykając przycisku **▼** lub **▲**.

## Wyświetlane treści

### 2 Ekran informacji o odtwarzaniu

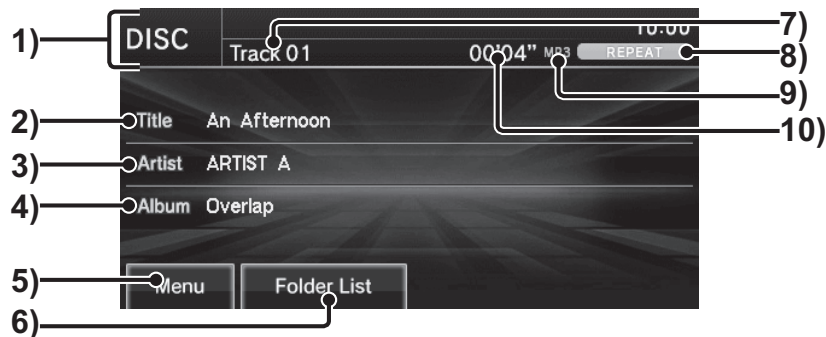

#### 1. Pole informacji

Wyświetla nazwę obecnie wybranego źródła, numer obecnie odtwarzanego utworu, czas odtwarzania, tryb odtwarzania itd.

#### 2. Tytuł

Jeśli są dostępne informacje dotyczące tytułów utworów, zostanie wyświetlony tytuł. W przypadku braku informacji dotyczących tytułów zostanie wyświetlony komunikat "NO TITLE" (BRAK TYTUŁU).

#### 3. Nazwa wykonawcy

Jeśli są dostępne informacje dotyczące tytułów utworów, zostanie wyświetlona nazwa wykonawcy. W przypadku braku informacji dotyczących tytułów zostanie wyświetlony komunikat "NO NAME" (BRAK NAZWY).

#### 4. Nazwa albumu

Jeśli są dostępne informacje dotyczące tytułów utworów, zostanie wyświetlona nazwa albumu. W przypadku braku informacji dotyczących tytułów zostanie wyświetlony komunikat "NO TITLE" (BRAK TYTUŁU).

#### 5. **Menu** (str. 2-31)

Umożliwia wyświetlenie menu podrzędnego. Umożliwia zmianę trybu odtwarzania itd.

#### 6. **Folder List**

Wyświetla listę folderów.  
→ "Listy" na stronie 2-28

#### 7. Numer utworu

## 8. Wyświetlacz trybu odtwarzania

Wyświetla obecny tryb odtwarzania.

→ “Zmiana trybu odtwarzania” na stronie 2-31

**REPEAT** : Powtarzanie utworów

**FOLDER REPEAT** : Powtarzanie utworów w folderze

**SCAN** : Odtwarzanie początkowych fragmentów utworów

**FOLDER SCAN** : Odtwarzanie początkowych fragmentów utworów w folderze

**RANDOM** : Odtwarzanie losowe

**ALL RANDOM** : Odtwarzanie losowe wszystkich utworów

## 9. Format pliku

Wyświetla format odtwarzanego pliku audio.

## 10. Czas odtwarzania

## Lista folderów

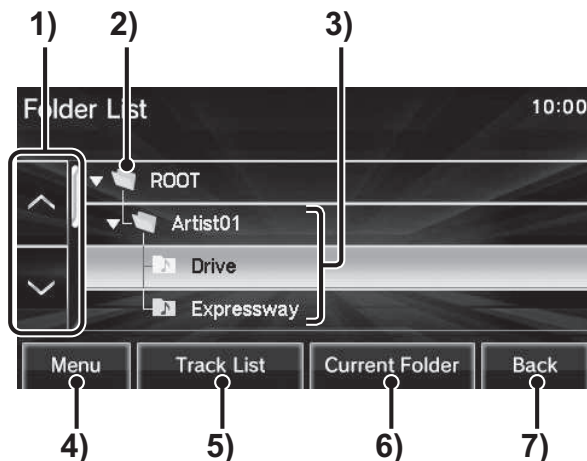
1. **Przełącznik kursora**

Służy do przewijania stron.

2. **KATALOG GŁÓWNY**

Przedstawia poziom główny.

3. **Nazwa folderu**

Dotknięcie tego przycisku powoduje rozwinięcie folderu.

 wskazuje folder, który zawiera utwory.

 wskazuje folder odtwarzanego utworu.

4. **Menu** (str. 2-31)

Umożliwia wyświetlenie menu podrzędnego. Umożliwia zmianę trybu odtwarzania itd.

5. **Track List**

Rozwija wybrany folder.

6. **Current folder**

Podczas wyświetlania listy folderów, bieżąco odtwarzany folder jest pierwszy na liście.

7. **Back**

Przywraca ekran informacji o odtwarzaniu plików audio.



3. Dotknij przycisku **Close** .

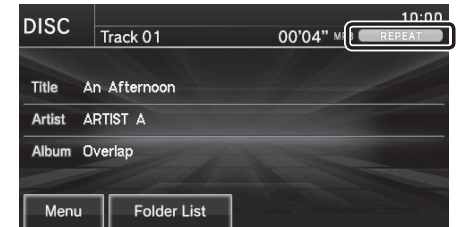

Rozpocznie się odtwarzanie w wybranym trybie.

5. **Back**

Powoduje powrót do listy folderów.

## Zmiana trybu odtwarzania

Pozwala to na powtarzanie oraz odtwarzanie losowe utworów, jak również odtwarzanie ich początkowych fragmentów.

1. Na ekranie informacji o odtwarzaniu plików audio albo na ekranie listy dotknij przycisku **Menu** .  
Zostanie wyświetlone menu podrzędne.
2. Wybierz tryb, który należy ustawić.



### Lista utworów

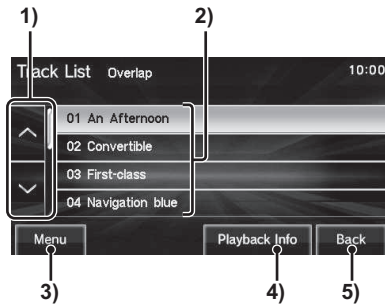

#### 1. Przelącznik kursora

Służy do przewijania stron.

#### 2. Numer utworu/nazwa pliku

Dotknięcie tego przycisku rozpoczyna odtwarzanie utworów.

#### 3. **Menu** (str. 2-31)

Umożliwia wyświetlenie menu podrzędnego. Umożliwia zmianę trybu odtwarzania itd.

#### 4. **Playback Info**

Przywraca ekran informacji o odtwarzaniu plików audio.

## Menu podrzędne

2

<b>Powtarzanie utworów</b>	Każdorazowe dotknięcie tej opcji powoduje zmianę trybu w kolejności "Repeat" (Powtarzanie utworów), "Folder repeat" (Powtarzanie folderu) i "Cancel" (Anuluj). <b>Repeat:</b> umożliwia powtarzanie bieżącego utworu. <b>Folder repeat:</b> umożliwia powtarzanie utworów w bieżącym folderze.
----------------------------	--

\*1: Te pozycje są wyświetlane jedynie w menu podrzędnym na wyświetlaczu listy utworów.

<b>Odtwarzanie początkowych fragmentów utworów</b>	Każdorazowe dotknięcie tej opcji powoduje zmianę trybu w kolejności "Scan" (Odtwarzanie początkowych fragmentów utworów), "Folder scan" (Powtarzanie początkowych fragmentów utworów w folderze) i "Cancel" (Anuluj). <b>Scan:</b> umożliwia odtwarzanie pierwszych 10 sekund każdego z kolejnych utworów w bieżącym folderze. <b>Folder scan:</b> umożliwia odtwarzanie kolejno pierwszych 10 sekund pierwszego utworu w każdym folderze zapisanym na nośniku.
--	---

\*1: Te pozycje są wyświetlane jedynie w menu podrzędnym na wyświetlaczu listy utworów.

<b>Odtwarzanie losowe</b>	Każdorazowe dotknięcie tej opcji powoduje zmianę trybu w kolejności "Random" (Odtwarzanie losowe), "All random" (Odtwarzanie losowe wszystkich utworów) i "Cancel" (Anuluj). <b>Random:</b> umożliwia odtwarzanie losowe utworów w bieżącym folderze. <b>All random:</b> umożliwia odtwarzanie losowe wszystkich utworów zapisanych na nośniku.
<b>Sterowanie dźwiękiem</b>	Umożliwia regulację jakości dźwięku. → "Regulacja jakości dźwięku" na stronie 3-09
<b>Bieżący utwór</b> *1	Przechodzi do listy bieżących utworów.
<b>KATALOG GŁÓWNY</b> *1	Przechodzi do poziomu głównego i zwiija wszystkie foldery.
<b>Odtwarzanie folderu</b> *1	Rozpoczyna odtwarzanie pierwszego utworu w wybranym folderze.

\*1: Te pozycje są wyświetlane jedynie w menu podrzędnym na wyświetlaczu listy utworów.

## Odtwarzanie płyt z różnymi plikami audio

Poniżej opisano, jak odtworzyć płytę, na której zapisano zarówno pliki audio CD (CD-DA/CD-TEXT), jak i pliku audio (MP3/WMA/AAC).

Włóż płytę do urządzenia, a odtwarzanie rozpocznie się automatycznie.

→ “Wkładanie płyty” na stronie 2-03

### UWAGA

- Obsługa płyty z różnymi plikami audio włożonej do tego urządzenia.

#### 1. Naciśnij przycisk **MEDIA** .

Zostanie wznowione odtwarzanie ostatniego pliku multimedialnego.

Gdy wyświetlany jest ekran odtwarzania plików multimedialnych, każdorazowe naciśnięcie przycisku powoduje przełączenie źródła plików multimedialnych.



Zostanie wyświetlony ekran informacji o odtwarzaniu płyty z różnymi plikami audio.

2. Dotknij przycisku **CD** lub **MP3/WMA/AAC** .

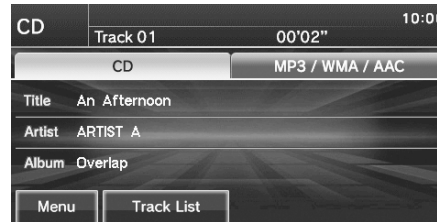

Kolejne czynności są takie same, jak w przypadku odtwarzania płyty audio CD lub plików audio.

### UWAGA

- Jeśli dotkniesz opcji [CD], przejdź do “Odtwarzanie płyt CD” na stronie 2-22.
- Jeśli dotkniesz opcji [MP3/WMA/AAC], przejdź do “Odtwarzanie plików audio z płyty” na stronie 2-26.
- Naciskając przycisk [HOME], aby wyświetlić ekran główny, a następnie wybierając z tego ekranu źródło, można wybrać źródło plików multimedialnych.

## Wyświetlane treści

### 2 Ekran informacji o odtwarzaniu (po dotknięciu opcji [CD])



#### 1. Pole informacji

Wyświetla nazwę obecnie wybranego źródła, numer obecnie odtwarzanego utworu, czas odtwarzania, tryb odtwarzania itd.

#### 2. Tytuł

Jeśli są dostępne informacje dotyczące tytułów utworów, zostanie wyświetlony tytuł. W przypadku braku informacji dotyczących tytułów zostanie wyświetlony komunikat “NO TITLE” (BRAK TYTUŁU).

#### 3. Nazwa wykonawcy

Jeśli są dostępne informacje dotyczące tytułów utworów, zostanie wyświetlona nazwa wykonawcy. W przypadku braku informacji dotyczących tytułów zostanie wyświetlony komunikat “NO NAME” (BRAK NAZWY).

#### 4. Nazwa albumu

Jeśli są dostępne informacje dotyczące tytułów utworów, zostanie wyświetlona nazwa albumu. W przypadku braku informacji dotyczących tytułów zostanie wyświetlony komunikat “NO TITLE” (BRAK TYTUŁU).

#### 5. **Menu** (str. 2-25)

Umożliwia wyświetlenie menu podrzędnego. Umożliwia zmianę trybu odtwarzania itd.

#### 6. **Track List**

Wyświetla listę utworów.

→ “Wyświetlanie listy” na stronie 2-23

#### 7. Numer utworu

**8. Wyświetlacz trybu odtwarzania**

Wyświetla obecny tryb odtwarzania.

→ “Zmiana trybu odtwarzania” na stronie 2-25

**REPEAT** : Powtarzanie utworów

**SCAN** : Odtwarzanie początkowych fragmentów utworów

**RANDOM** : Odtwarzanie losowe

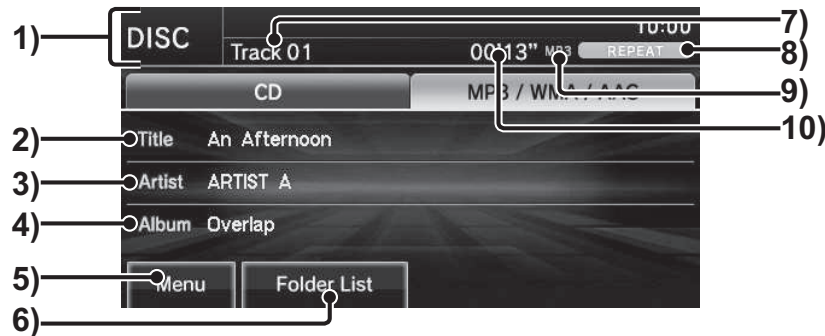
**9. Czas odtwarzania****Ekran informacji o odtwarzaniu (po dotknięciu opcji [MP3/WMA/AAC])****1. Pole informacji**

Wyświetla nazwę obecnie wybranego źródła, numer obecnie odtwarzanego utworu, czas odtwarzania, tryb odtwarzania itd.

**2. Tytuł**

Jeśli są dostępne informacje dotyczące tytułów utworów, zostanie wyświetlony tytuł. W przypadku braku informacji dotyczących tytułów zostanie wyświetlony komunikat “NO TITLE” (BRAK TYTUŁU).

**3. Nazwa wykonawcy**

Jeśli są dostępne informacje dotyczące tytułów utworów, zostanie wyświetlona nazwa wykonawcy. W przypadku braku informacji dotyczących tytułów zostanie wyświetlony komunikat “NO NAME” (BRAK NAZWY).

**4. Nazwa albumu**

Jeśli są dostępne informacje dotyczące tytułów utworów, zostanie wyświetlona nazwa albumu. W przypadku braku informacji dotyczących tytułów zostanie wyświetlony komunikat “NO TITLE” (BRAK TYTUŁU).

**5. **Menu**** (str. 2-31)

Umożliwia wyświetlenie menu podrzędnego. Umożliwia zmianę trybu odtwarzania itd.

**6. **Folder List****

Wyświetla listę folderów.  
→ “Listy” na stronie 2-28

**7. Numer utworu****8. Wyświetlacz trybu odtwarzania**

Wyświetla obecny tryb odtwarzania.  
→ “Zmiana trybu odtwarzania” na stronie 2-31

**REPEAT** : Powtarzanie utworów

**FOLDER REPEAT** : Powtarzanie utworów w folderze

**SCAN** : Odtwarzanie początkowych fragmentów utworów

**FOLDER SCAN** : Odtwarzanie początkowych fragmentów utworów w folderze

**RANDOM** : Odtwarzanie losowe

**ALL RANDOM** : Odtwarzanie losowe wszystkich utworów

**9. Format pliku**

Wyświetla format odtwarzanego pliku audio.

**10. Czas odtwarzania****iPod/USB****Używanie urządzenia iPod**

Po podłączeniu urządzeń iPod/iPhone do tego produktu, możesz za jego pomocą odtwarzać z nich utwory.

**! OSTROŻNIE**

- Nigdy nie należy trzymać w ręku ani obsługiwać urządzenia iPod/iPhone w trakcie jazdy, ponieważ stwarza to zagrożenie.
- Nie należy zostawiać urządzeń iPod/iPhone bez dozoru w samochodzie.
- Otrzymanie odszkodowania za utratę danych w wyniku podłączenia urządzeń iPod/iPhone do produktu jest niemożliwe.

**! OSTROŻNIE**

- Zalecamy wykonanie kopii zapasowej danych, aby uniknąć uszkodzenia lub utraty plików w wyniku użytkowania wyżej wymienionych urządzeń.

## UWAGA

- W zależności od generacji, modelu oraz wersji oprogramowania urządzeń iPod/iPhone, odtwarzanie utworów na tym produkcie może być niemożliwe. (→str. 1-04)  
Ponadto, jak wyjaśniono w tej instrukcji, odtwarzanie utworów może być niemożliwe.
- Szczegółowe informacje na temat rodzajów urządzeń iPod/iPhone, które można podłączyć do **Equipment by type** (pojazdów z interfejsem Bluetooth® 2.0), a także na temat rodzajów odtwarzanych plików, znajdują się w podręczniku użytkownika pojazdu.
- Aktualizacja oprogramowania może spowodować zmianę funkcji używanych po połączeniu z tym produktem.
- Urządzenia iPod/iPhone należy używać po połączeniu z produktem.
- Zapoznaj się z informacjami w podręczniku użytkownika pojazdu dotyczącymi sposobu podłączenia urządzenia iPod/iPhone.
- Aby podłączyć urządzenie iPod/iPhone, należy zastosować dostępny w sprzedaży przewód dla urządzenia iPod.
- Jeśli urządzenie iPod/iPhone jest podłączone za pomocą funkcji Bluetooth jako urządzenie audio obsługujące funkcję Bluetooth, nie należy podłączać urządzenia iPod/iPhone za pomocą przewodu. Połączenie z wykorzystaniem dwóch metod jednocześnie może spowodować błędne działanie urządzenia.
- Jeśli urządzenie iPod/iPhone nie działa poprawnie, należy je odłączyć od produktu, uruchomić ponownie, a następnie ponownie podłączyć.

## UWAGA

- Oglądanie filmów wideo nie jest możliwe, nawet jeśli urządzenie iPod/iPhone obsługuje funkcje odtwarzania plików wideo.
- Przygotuj urządzenie tak, aby nie podejmować żadnych czynności stwarzających zagrożenie podczas jazdy (np. podłączanie przewodu).
- Ze względów bezpieczeństwa należy zatrzymać pojazd, aby podłączyć lub odłączyć urządzenie iPod/iPhone.
- W zależności od stanu urządzenia iPod/iPhone, rozpoznanie urządzenia lub odtwarzanie utworów może rozpocząć się z opóźnieniem.
- Przyciski na produkcie nie będą działały, gdy urządzenie iPod/iPhone jest podłączone.
- Specyfikacje i ustawienia urządzenia iPod/iPhone mogą uniemożliwić jego podłączenie lub powodować różnice w działaniu lub wyświetlaniu komunikatów.
- W zależności od danych audio zapisanych w urządzeniu iPod/iPhone, informacje o utworach mogą być wyświetlane niepoprawnie.
- W zależności od stanu pojazdu i urządzenia, urządzenie iPod/iPhone może nie odtwarzać utworów po uruchomieniu silnika.
- Dane zawierające prawa autorskie mogą nie być odtwarzane.
- Zaleca się używać ustawień “Płaski” dla korektora dźwięku urządzenia iPod/iPhone.

## Odtwarzanie utworów z odtwarzacza iPod

### 1. Naciśnij przycisk **MEDIA** .

Zostanie wznowione odtwarzanie ostatniego pliku multimedialnego.  
Gdy wyświetlany jest ekran odtwarzania plików multimedialnych, każdorazowe naciśnięcie przycisku powoduje przełączenie źródła plików multimedialnych.



Zostanie wyświetlony ekran informacji o odtwarzaniu z urządzenia iPod.

### 2. Naciśnij przycisk **◀◀SEEK TRACK** przycisk lub **SEEK TRACK▶▶** , aby wybrać utwór.



Wybrany utwór zostanie odtworzony.

## UWAGA

- Przytrzymując przycisk **◀◀SEEK TRACK** lub **SEEK TRACK▶▶**, użytkownik może przewinąć odtwarzany utwór do tyłu lub do przodu.
- Naciskając przycisk [HOME], aby wyświetlić ekran główny, a następnie wybierając z tego ekranu źródło, można wybrać źródło plików multimedialnych.

## Wyświetlane treści

### Ekran informacji o odtwarzaniu z urządzenia iPod

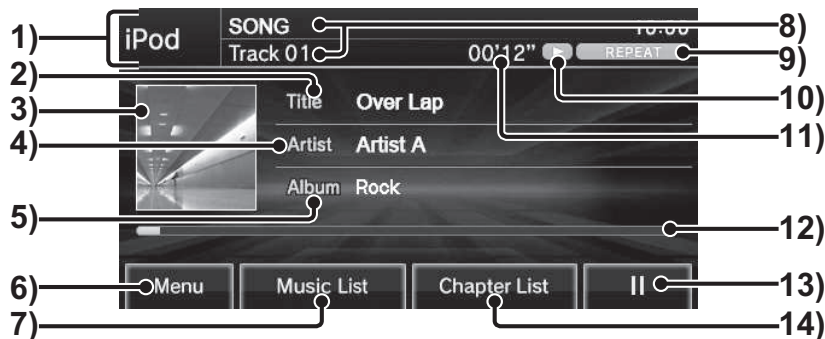

#### 1. Pole informacji

Wyświetla nazwę obecnie wybranego źródła, numer obecnie odtwarzanego utworu, czas odtwarzania, tryb odtwarzania itd.

#### 2. Tytuł

Jeśli są dostępne informacje dotyczące tytułów utworów, zostanie wyświetlony tytuł. W przypadku braku informacji dotyczących tytułów zostanie wyświetlony komunikat "NO TITLE" (BRAK TYTUŁU).

#### 3. Pliki graficzne \*1

Jeśli plik graficzny jest dostępny w urządzeniu iPod, zostanie on wyświetlony.

#### 4. Nazwa wykonawcy

Jeśli są dostępne informacje dotyczące tytułów utworów, zostanie wyświetlona nazwa wykonawcy. W przypadku braku informacji dotyczących tytułów zostanie wyświetlony komunikat "NO NAME" (BRAK NAZWY).

#### 5. Nazwa albumu

Jeśli są dostępne informacje dotyczące tytułów utworów, zostanie wyświetlona nazwa albumu. W przypadku braku informacji dotyczących tytułów zostanie wyświetlony komunikat "NO TITLE" (BRAK TYTUŁU).

#### 6. Menu

Dotknięcie tej opcji spowoduje wyświetlenie menu podrzędnego umożliwiającego zmianę trybu odtwarzania itd. → "Menu podrzędne" na stronie 2-40

#### 7. Music List

Umożliwia wyświetlanie listy utworów. → "Zawartość ekranu" na stronie 2-40

#### 8. Tytuł utworu \*2 / numer utworu





Jeśli nazwy utworów są dostępne w informacjach o tytułach, zostaną one wyświetlone.









**9. Wyświetlacz trybu odtwarzania**

Wyświetla obecny tryb odtwarzania.

→ “Zmiana trybu odtwarzania” na stronie 2-40

-  : Powtarzanie utworu
-  : Odtwarzanie losowe
-  : Odtwarzanie losowe albumów
-  : Powtarzanie utworu/odtwarzanie losowe
-  : Powtarzanie utworu/odtwarzanie losowe albumów

**10. Ikona stanu**

-  Play
-  Play (prędkość odtwarzania: wysoka)\*2
-  Play (prędkość odtwarzania: niska)\*2
-  Pause (Wstrzymaj)
-  Stop
-  Przewijanie do przodu
-  Przewijanie do tyłu

**11. Czas odtwarzania****12. Pasek postępu** \*1

Wskazuje, jaka część utworu została odtworzona.

13.  \*1

Umożliwia rozpoczęcie lub wstrzymanie odtwarzania.

14.  \*1

Wyświetla listę rozdziałów dla książki audio.

→ “Wyświetlanie listy rozdziałów” na stronie 2-41

\*1) Niedostępne dla  (pojazdów z interfejsem Bluetooth® 2.0).

\*2) Tylko podczas odtwarzania książki audio

## Lista utworów

Dotknięcie przycisku [Music List] (Lista utworów) na ekranie informacji o odtwarzaniu z urządzenia iPod spowoduje wyświetlenie menu urządzenia iPod. Na liście utworów można wyświetlić listy różnych kategorii.

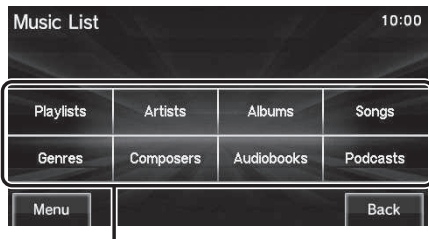

Menu kategorii

<b>Menu kategorii</b>	Zawiera listę kategorii. → “Wyszukiwanie według listy” na stronie 2-41
<b>Wstecz</b>	Powraca do ekranu informacji o odtwarzaniu. → “Ekran informacji o odtwarzaniu z urządzenia iPod” na stronie 2-38
<b>Menu</b>	Wyświetla menu podrzędne oraz zmienia tryb odtwarzania itd. → “Menu podrzędne” na stronie 2-40

## Zmiana trybu odtwarzania

Pozwala to na powtarzanie, odtwarzanie losowe utworów itd.

1. Na ekranie informacji o odtwarzaniu z urządzenia iPod dotknij przycisku **Menu** .  
Zostanie wyświetlone menu podrzędne.
2. Wybierz tryb, który należy ustawić.



3. Dotknij przycisku **Close** .

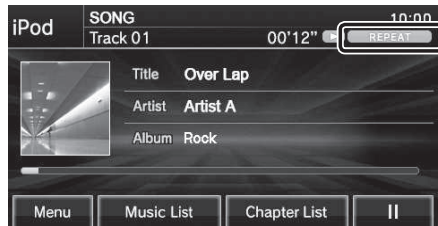





Rozpocznie się odtwarzanie w wybranym trybie.

## Menu podrzędne

### Repeat (Powtarzanie utworów)

Dotknięcie tej opcji powoduje przełączanie między “Repeat” (Powtarzanie) a “Cancel” (Anulowanie).

**Repeat:** umożliwia powtarzanie bieżącego utworu. Jeśli powtarzanie zostanie anulowane, zostaną powtórzone wszystkie utwory na bieżącym poziomie.

<p><b>Shuffle (odtworzenie losowe)</b></p>	<p>Każdorazowe dotknięcie tej opcji powoduje zmianę trybu w kolejności “Shuffle” (Odtwarzanie losowe), “Album shuffle” (Odtwarzanie losowe albumów) i “Cancel” (Anuluj).  <b>Shuffle (Odtwarzanie losowe):</b> umożliwia odtwarzanie losowe utworów na bieżącym poziomie.  <b>Album shuffle (Odtwarzanie losowe albumów):</b> umożliwia odtwarzanie losowe wszystkich albumów na bieżącym poziomie. Jednak kolejność albumów pozostanie niezmienną.</p>
<p><b>Playback Speed</b> (Prędkość odtwarzania) *1</p>	<p>Każdorazowe dotknięcie tej opcji powoduje zmianę trybu w kolejności  “(Normal)” (Normalna),  “(Fast)” (Wysoka),  “(Slow)” (Niska) i  “(Normal)” (Normalna).                  To ustawienie dotyczy tylko książek audio.</p>

<p><b>Sound Control (Sterowanie dźwiękiem)</b></p>	<p>Umożliwia regulację jakości dźwięku.                  → “Regulacja jakości dźwięku” na stronie 3-09</p>
--	--

\*1 To menu nie jest wyświetlane w przypadku **Equipment by Type** (pojazdów z interfejsem Bluetooth® 2.0).

 **UWAGA**

- Jeśli w trybie powtarzania utworów aktywowana zostanie funkcja odtwarzania losowego lub odtwarzania losowego albumów, tryb powtarzania utworów będzie nadal włączony.

### Wyszukiwanie według listy

Dotknięcie kategorii na liście utworów (str. 2-38) powoduje wyświetlenie listy kategorii. Dotykając listę, można sprawdzić nazwy albumów i nazwy utworów podczas wyszukiwania pożądanego utworu.

1. Na ekranie informacji o odtwarzaniu z urządzenia iPod dotknij przycisku

**Music List**

Umożliwia wyświetlenie listy utworów.

### 2. Dotknij kategorii.

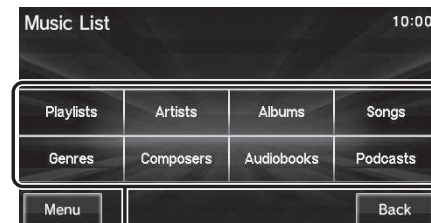

### Menu kategorii



Zostanie wyświetlona lista wybranej kategorii.

### 3. Wybierz pozycję do odtworzenia z listy.

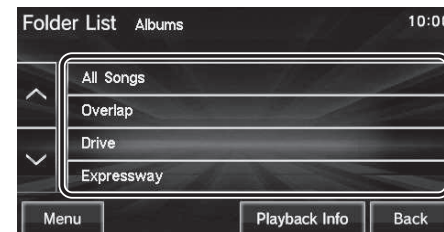

Zostanie wyświetlona lista wybranej pozycji. Powtórz krok 3, aby wyszukać utwory. Po dotknięciu utworu na liście rozpocznie się odtwarzanie.

2

### UWAGA

- Poziom dostępnych pozycji w kroku 3 zależy od kategorii wybranej w kroku 2.
- Informacje o tytule zapisane w urządzeniu iPod są wyświetlane na liście.

## Wyświetlanie ekranu informacji o odtwarzaniu

Po wyświetleniu listy można wyświetlić ekran informacji o odtwarzaniu z urządzenia iPod bieżącego utworu.

1. Na ekranie wyświetlania listy dotknij przycisku **Playback Info**.

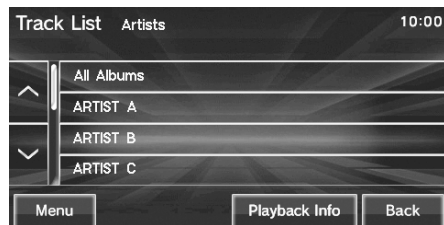

## Wyświetlanie listy rozdziałów

Jeśli w urządzeniu iPod znajduje się książka audio, można wyświetlić listę rozdziałów w książce i odtwarzać rozdział po rozdziale. Poniżej wyjaśniono funkcje ekranu informacji o odtwarzaniu muzyki.

### UWAGA

- Ta funkcja jest niedostępna dla urządzenia iPod, które nie obsługuje funkcji odtwarzania książek audio.
- Ta funkcja jest niedostępna, jeśli połączenie Bluetooth jest aktywne.

1. Podczas odtwarzania książki audio na ekranie informacji o odtwarzaniu muzyki dotknij przycisku **Chapter List**.

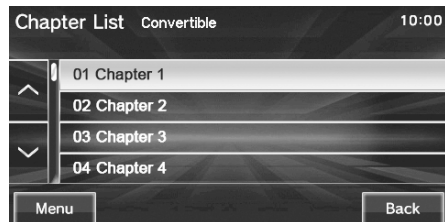

## Używanie urządzenia USB

Po podłączeniu urządzenia USB do tego produktu, takich jak pamięci USB dostępne na rynku, można za jego pomocą odtwarzać utwory znajdujące się na urządzeniu USB.

### OSTROŻNIE

- Nigdy nie trzymaj w rękę ani nie obsługuj urządzenia USB w trakcie jazdy, ponieważ stwarza to zagrożenie.
- Nie należy zostawiać urządzenia USB bez dozoru w samochodzie.

**! OSTROŻNIE**

- Nie należy używać dysków twardych, czytników kart lub czytników pamięci, ponieważ mogą one zostać uszkodzone lub uszkodzeniu może ulec ich zawartość. Jeśli zostaną błędnie podłączone, należy wyłączyć silnik i usunąć urządzenie.
- Nie można zagwarantować, że urządzenie USB nie zostanie uszkodzone, lub że jego zawartość nie zostanie uszkodzona lub utraciona.
- Zalecamy wykonanie kopii zapasowej danych, aby uniknąć uszkodzenia lub utraty plików w wyniku użytkowania wyżej wymienionych urządzeń.

**UWAGA**

- Szczegółowe informacje dotyczące rodzajów urządzeń USB, które można podłączyć oraz gniazd wejściowych USB znajdują się w podręczniku użytkownika pojazdu.
- Szczegółowe informacje dotyczące rodzajów plików odtwarzanych w **Equipment by type** (pojazdy z interfejsem Bluetooth® 2.0). znajdują się w podręczniku użytkownika pojazdu.
- Zapoznaj się z informacjami w podręczniku użytkownika pojazdu dotyczącymi sposobu podłączenia urządzeń USB.
- W zależności od typu urządzenia USB, jego używanie może być niemożliwe lub dostępność funkcji ograniczona.

**UWAGA**

- Zalecanym systemem plików dla pamięci USB jest FAT32.
- Maksymalna obsługiwana pojemność pamięci USB to 32GB.
- Urządzenie USB, zawierające nagrane pliki należy obsługiwać po połączeniu z produktem.
- Podczas podłączania urządzenia USB należy używać przewodu połączeniowego dostępnego w zakupie. Nie używanie przewodu może spowodować nadmierne obciążenie lub uszkodzenie złącza USB.
- Przygotuj urządzenie tak, aby nie podejmować żadnych czynności stwarzających zagrożenie podczas jazdy (np. podłączanie przewodu).
- Ze względów bezpieczeństwa należy zatrzymać pojazd, aby podłączyć lub odłączyć urządzenie USB.
- Do gniazda USB nie należy podłączać urządzeń, które nie są urządzeniami audio. Może to spowodować uszkodzenie produktu lub podłączonego urządzenia.
- W zależności od stanu urządzenia USB, rozpoznanie urządzenia lub odtwarzanie utworów może rozpocząć się z opóźnieniem.
- W przypadku niektórych urządzeń USB, po ich podłączeniu przyciski na produkcie nie będą działały.
- Dane zawierające prawa autorskie mogą nie być odtwarzane.

**UWAGA**

- Specyfikacje i ustawienia urządzenia USB mogą uniemożliwić jego podłączenie lub powodować różnice w działaniu lub wyświetlaniu komunikatów.
- W zależności od danych audio na urządzeniu USB, informacje o utworach mogą być wyświetlane niepoprawnie.
- W zależności od stanu pojazdu i urządzenia, urządzenie iPod/iPhone może nie odtwarzać utworów po uruchomieniu silnika.

**Odtwarzanie plików audio z urządzenia USB****1. Naciśnij przycisk **MEDIA** .**

Zostanie wznowione odtwarzanie ostatniego pliku multimedialnego. Gdy wyświetlany jest ekran odtwarzania plików multimedialnych, każdorazowe naciśnięcie przycisku powoduje przełączenie źródła plików multimedialnych.



Zostanie wyświetlony ekran informacji o odtwarzaniu z urządzenia USB.

**2. Obróć pokrętkę **TUNE** , aby wybrać folder.**

- 2
3. Naciśnij przycisk **◀◀ SEEK TRACK** przycisk lub **SEEK TRACK ▶▶**, aby wybrać utwór.



Wybrany utwór zostanie odtworzony.

### UWAGA

- Przytrzymując przycisk **◀◀ SEEK TRACK** lub **SEEK TRACK ▶▶**, użytkownik może przewinąć odtwarzany utwór do tyłu lub do przodu.

### UWAGA

- Naciskając przycisk [HOME], aby wyświetlić ekran główny, a następnie wybierając z tego ekranu źródło, można wybrać źródło plików multimedialnych.

## Wyświetlane treści

### Ekran informacji o odtwarzaniu

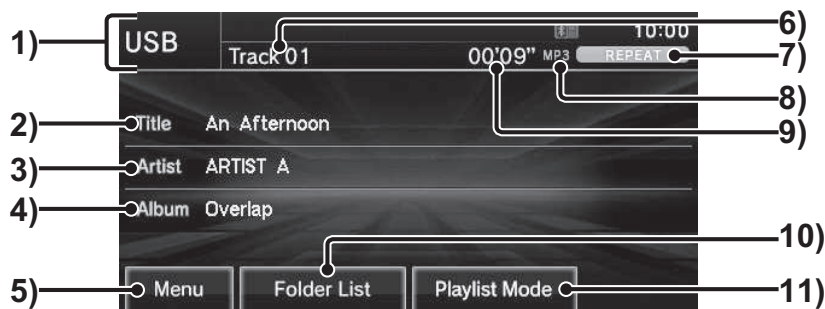

#### 1. Pole informacji

Wyświetla nazwę obecnie wybranego źródła, numer obecnie odtwarzanego utworu, czas odtwarzania, tryb odtwarzania itd.

#### 2. Tytuł

Jeśli są dostępne informacje dotyczące tytułów utworów, zostanie wyświetlony tytuł. W przypadku braku informacji dotyczących tytułów zostanie wyświetlony komunikat “NO TITLE” (BRAK TYTUŁU).

#### 3. Nazwa wykonawcy

Jeśli są dostępne informacje dotyczące tytułów utworów, zostanie wyświetlona nazwa wykonawcy. W przypadku braku informacji dotyczących tytułów zostanie wyświetlony komunikat “NO NAME” (BRAK NAZWY).

**4. Nazwa albumu**

Jeśli są dostępne informacje dotyczące tytułów utworów, zostanie wyświetlona nazwa albumu. W przypadku braku informacji dotyczących tytułów zostanie wyświetlony komunikat “NO TITLE” (BRAK TYTUŁU).

**5. Menu**

Umożliwia wyświetlenie menu podrzędnego. Umożliwia zmianę trybu odtwarzania itd.

→ “Menu podrzędne” na stronie 2-48

**6. Numer utworu****7. Wyświetlacz trybu odtwarzania**

Wyświetla obecny tryb odtwarzania.

→ “Zmiana trybu odtwarzania” na stronie 2-48

REPEAT : Powtarzanie utworów

FOLDER REPEAT : Powtarzanie utworów w folderze

SCAN : Odtwarzanie początkowych fragmentów utworów

FOLDER SCAN : Odtwarzanie początkowych fragmentów utworów w folderze

RANDOM : Odtwarzanie losowe

ALL RANDOM : Odtwarzanie losowe wszystkich utworów

REPEAT : Powtarzanie utworu<sup>\*1</sup>

SHUFFLE : Odtwarzanie losowe<sup>\*1</sup>

ALBUM-SHUFFLE : Odtwarzanie losowe albumów<sup>\*1</sup>

RPT/SHUFFLE : Powtarzanie utworu/odtwarzanie losowe<sup>\*1</sup>

RPT/ALBUM-SFL : Powtarzanie utworu/odtwarzanie losowe albumów<sup>\*1</sup>

**8. Format pliku**

Wyświetla format odtwarzanego pliku audio.

Nie jest wyświetlane w trybie listy odtwarzania.

**9. Czas odtwarzania****10. Folder List**

Wyświetla listę folderów.

→ “Listy” na stronie 2-44

Również gdy opcja [Playlist Mode] (Tryb listy odtwarzania) jest włączona, wyświetlane jest [Music Menu] (Menu muzyczne). Dotknięcie tego przycisku powoduje wyświetlenie menu.

→ “Lista utworów” na stronie 2-47

**11. Playlist Mode <sup>\*2</sup>**

Jeśli dostępne są informacje dotyczące tytułów utworów w urządzeniu USB, zostaną one wyświetlone.

Dotknięcie i włączenie tej opcji, spowoduje zmianę pozycji [Folder List] (Lista folderów) na [Music List] (Lista utworów) i wyświetlane będzie teraz menu muzyczne.

\*1) Dotyczy tylko trybu listy odtwarzania

\*2) Equipment by type tylko (pojazdy z interfejsem Bluetooth<sup>®</sup>2.0).

## Listy

## 2

## Lista folderów

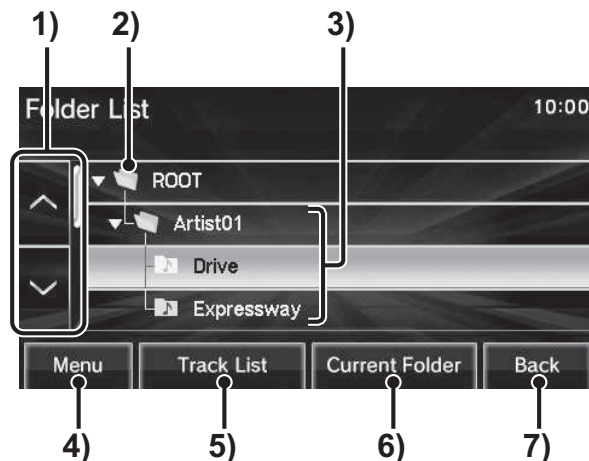
1. **Przełącznik kursora**

Służy do przewijania stron.

2. **KATALOG GŁÓWNY**

Przedstawia poziom główny.

3. **Nazwa folderu**

Dotknięcie tego przycisku powoduje rozwinięcie folderu.

 wskazuje folder, który zawiera utwory.

 wskazuje folder odtwarzanego utworu.

4. **Menu** (str. 2-48)

Umożliwia wyświetlenie menu podrzędnego. Umożliwia zmianę trybu odtwarzania itd.

5. **Track List**

Rozwija wybrany folder.

6. **Current folder**

Podczas wyświetlania listy folderów, bieżąco odtwarzany folder jest pierwszy na liście.

7. **Back**

Powraca do ekranu informacji o odtwarzaniu z urządzenia USB.



### Lista utworów

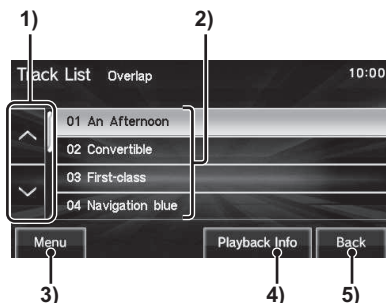

#### 1. Przelącznik kursora

Służy do przewijania stron.

#### 2. Numer utworu/nazwa pliku

Dotknięcie tego przycisku rozpoczyna odtwarzanie utworów.

#### 3. **Menu** (str. 2-48)

Umożliwia wyświetlenie menu podrzędnego. Umożliwia zmianę trybu odtwarzania itd.

#### 4. **Playback Info**

Powraca do ekranu informacji o odtwarzaniu z urządzenia USB.

#### 5. **Back**

Powoduje powrót do listy folderów.

## Wyświetlanie listy

Po wyświetleniu listy można sprawdzić poziomy folderów podczas wyszukiwania utworów.

1. Na ekranie informacji o odtwarzaniu z urządzenia USB dotknij przycisku **Folder List**, a następnie przycisku **ROOT**.



Zostanie wyświetlona lista folderów.

2. Dotknij folderu, a następnie dotknij **Track List**.

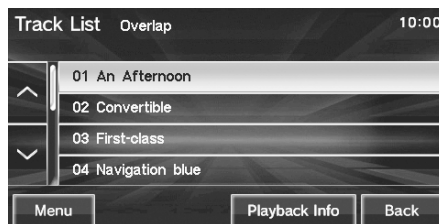

Zostanie wyświetlona lista utworów.

3. Dotknij przycisku **Playback Info**.



Wyświetlacz powróci do ekranu informacji o odtwarzaniu z urządzenia USB.

### UWAGA

- Można przewinąć ekran o jedną stronę, dotykając przycisku **▼** lub **▲**.

## Wyświetlanie listy utworów

**Equipment by type** Pojazdy z interfejsem Bluetooth® 2.0

Przy wyświetlonym menu muzycznym można wyświetlić listę utworów dla każdego wykonawcy lub albumu.

1. Na ekranie informacji o odtwarzaniu z urządzenia USB dotknij przycisku **Playlist Mode**.

2

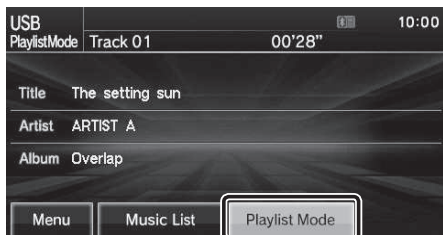

Zostanie włączone menu [Playlist] (Lista odtwarzania) i wartość w pozycji [Folder List] (Lista folderów) zostanie zmieniona na [Music List] (Lista utworów).

2. **Dotknij przycisku Music List.**  
Umożliwia wyświetlenie listy utworów.
3. **Dotknij dowolne menu.**

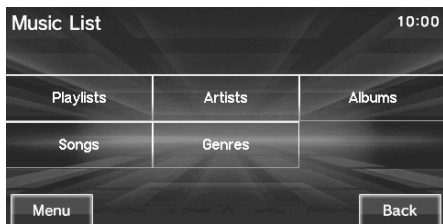

Zostanie wyświetlona lista odpowiadająca pozycji menu.

### Lista utworów

Poniżej omówiono menu wyświetlane po włączeniu na ekranie informacji o odtwarzaniu funkcji [Playlist Mode] (Tryb listy odtwarzania) i dotknięciu opcji [Music List] (Lista utworów).

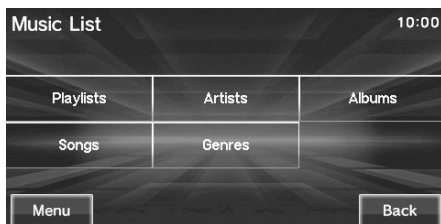

<b>Listy odtwarzania</b>	Umożliwia wyświetlenie listy odtwarzania.
<b>Artist</b>	Umożliwia wyświetlenie listy wykonawców.
<b>Albumy</b>	Umożliwia wyświetlenie listy albumów.
<b>Utwory</b>	Umożliwia wyświetlenie listy utworów.

<b>Gatunki</b>	Umożliwia wyświetlenie listy gatunków.
<b>Wstecz</b>	Powraca do ekranu informacji o odtwarzaniu. →“Zawartość ekranu” na stronie 2-44
<b>Menu</b>	Umożliwia wyświetlenie menu podrzędnego oraz zmianę trybu odtwarzania itp. →“Menu podrzędne” na stronie 2-48

### Zmiana trybu odtwarzania

Pozwala to na powtarzanie oraz odtwarzanie losowe utworów, jak również odtwarzanie ich początkowych fragmentów.

1. **Na ekranie informacji o odtwarzaniu z urządzenia USB lub na ekranie listy dotknij przycisku Menu.**  
Zostanie wyświetlone menu podrzędne.

## 2. Wybierz tryb, który należy ustawić.

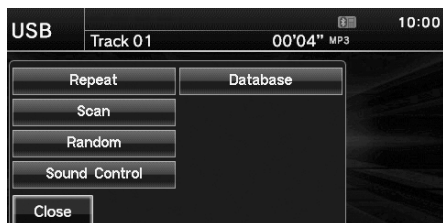
3. Dotknij przycisku  .

Rozpocznie się odtwarzanie w wybranym trybie.

## Menu podrzędne

### Repeat (Powtarzanie utworów)

Każdorazowe dotknięcie tej opcji powoduje zmianę trybu w kolejności “Repeat” (Powtarzanie utworów), “Folder repeat” (Powtarzanie folderu) i “Cancel” (Anuluj).

**Repeat:** umożliwia powtarzanie bieżącego utworu.

**Folder repeat:** umożliwia powtarzanie utworów w bieżącym folderze.

### Scan (Odtwarzanie początkowych fragmentów utworów) \*1

Każdorazowe dotknięcie tej opcji powoduje zmianę trybu w kolejności “Scan” (Odtwarzanie początkowych fragmentów utworów), “Folder scan” (Powtarzanie początkowych fragmentów utworów w folderze) i “Cancel” (Anuluj).

**Scan:** umożliwia odtwarzanie pierwszych 10 sekund każdego z kolejnych utworów w bieżącym folderze.

**Folder scan:** umożliwia odtwarzanie kolejno pierwszych 10 sekund pierwszego utworu w każdym folderze zapisanym na nośniku.

### Losowy \*1

Każdorazowe dotknięcie tej opcji powoduje zmianę trybu w kolejności “Random” (Odtwarzanie losowe), “All random” (Odtwarzanie losowe wszystkich utworów) i “Cancel” (Anuluj).

**Random:** umożliwia odtwarzanie losowe utworów w bieżącym folderze.

**All random:** umożliwia odtwarzanie losowe wszystkich utworów zapisanych na nośniku.

### Shuffle (odtworzenie losowe) \*2

Każdorazowe dotknięcie tej opcji powoduje zmianę trybu w kolejności “Shuffle” (Odtwarzanie losowe), “Album shuffle” (Odtwarzanie losowe albumów) i “Cancel” (Anuluj).

**Shuffle (Odtwarzanie losowe):** umożliwia odtwarzanie losowe utworów na bieżącym poziomie.

**Album shuffle (Odtwarzanie losowe albumów):** umożliwia odtwarzanie losowe wszystkich albumów na bieżącym poziomie. Jednak kolejność albumów pozostanie niezmienną.

<b>Sound Control (Sterowanie dźwiękiem)</b>	Umożliwia regulację jakości dźwięku. → “Regulacja jakości dźwięku” na stronie 3-09
<b>Current Track (Bieżący utwór)</b> *3	Przechodzi do listy bieżących utworów.
<b>KATALOG GŁÓWNY</b> *3	Przechodzi do poziomu głównego i zwiija wszystkie foldery.
<b>Odtwarzanie folderu</b> *3	Rozpoczyna odtwarzanie pierwszego utworu w wybranym folderze.
<b>Baza danych</b> *4	Umożliwia sprawdzenie wersji Gracenote.

- \*1) Nie jest wyświetlane w trybie listy odtwarzania.
- \*2) Dotyczy tylko trybu listy odtwarzania.
- \*3) Te pozycje są wyświetlane jedynie w menu podrzędnym na ekranie listy folderów.
- \*4) Ta pozycja dotyczy wyłącznie Equipment by type (pojazdów z interfejsem Bluetooth® 2.0).

## Zewnętrzne urządzenia wejściowe

### Używanie urządzenia audio z interfejsem Bluetooth

#### Equipment by type

(Pojazdy z interfejsem Bluetooth® 2.0).

To urządzenie może odtwarzać utwory na ogólnie dostępnych urządzeniach audio z interfejsem Bluetooth.

#### OSTROŻNIE

- Nigdy nie wolno obsługiwać urządzenia audio z interfejsem Bluetooth podczas prowadzenia pojazdu, ponieważ stwarza to zagrożenie.
- Nie należy zostawiać urządzeń audio z interfejsem Bluetooth bez dozoru w samochodzie.
- Zalecamy wykonanie kopii zapasowej danych, aby uniknąć uszkodzenia lub utraty plików w wyniku użytkowania wyżej wymienionych urządzeń.

#### UWAGA

- W zależności od typu urządzeń audio z interfejsem Bluetooth, ich używanie może być niemożliwe lub dostępność funkcji ograniczona.

#### UWAGA

- Aktualizacja oprogramowania może spowodować zmianę funkcji używanych po połączeniu z tym produktem.
- Nawet po podłączeniu do tego systemu urządzenia audio z interfejsem Bluetooth można używać zestawu głośnomówiącego (“Telefon komórkowy” na stronie 3-02) za pośrednictwem połączenia Bluetooth z oddzielnym urządzeniem.
- Kompatybilność danego urządzenia audio z interfejsem Bluetooth należy potwierdzić z instrukcją obsługi użytkownika.
- W zależności od typu urządzeń audio z interfejsem Bluetooth, poziomy głośności mogą się różnić. Istnieje niebezpieczeństwo nagłego skoku głośności, zaleca się więc wyciszenie urządzenia przed jego włączeniem.  
→ “Regulacja głośności” na stronie 2-02
- W zależności od stanu urządzenia audio z interfejsem Bluetooth, rozpoznanie urządzenia lub odtwarzanie utworów może rozpocząć się z opóźnieniem.
- Specyfikacje i ustawienia urządzenia audio z interfejsem Bluetooth mogą uniemożliwić jego podłączenie lub powodować różnice w działaniu lub wyświetlaniu komunikatów.
- W zależności od danych audio na urządzeniu audio z interfejsem Bluetooth, informacje o utworach mogą być wyświetlane niepoprawnie.
- W zależności od stanu pojazdu i urządzenia, urządzenie iPod/iPhone może nie odtwarzać utworów po uruchomieniu silnika.

 **UWAGA**

- Dane zawierające prawa autorskie mogą nie być odtwarzane.
- Zaleca się używać ustawień płaskich dla korektora dźwięku urządzenia audio z interfejsem Bluetooth.
- Podczas odtwarzania z urządzenia audio z interfejsem Bluetooth po raz pierwszy należy dokonać ustawień połączenia (str. 2-50).

## Połączenie urządzenia audio z interfejsem Bluetooth

To urządzenie oraz urządzenie audio z interfejsem Bluetooth łączą się ze sobą za pomocą funkcji Bluetooth.

Szczegółowe informacje na temat sposobu podłączania znajdują się w części “Ustawienia Bluetooth” na stronie 3-19.

Poniższe metody działania opisują sytuację po udanym połączeniu urządzenia.

 **UWAGA**

- Jeśli urządzenie iPod/iPhone jest podłączone za pomocą funkcji Bluetooth jako urządzenie audio obsługujące funkcję Bluetooth, nie należy podłączać urządzenia iPod/iPhone za pomocą przewodu. Połączenie z wykorzystaniem dwóch metod jednocześnie może spowodować błędne działanie urządzenia.

## Odtwarzanie muzyki z urządzenia audio z interfejsem Bluetooth

### 1. Naciśnij przycisk **MEDIA**.

Zostanie wznowione odtwarzanie ostatniego pliku multimedialnego.

Gdy wyświetlany jest ekran odtwarzania plików multimedialnych, każdorazowe naciśnięcie przycisku powoduje przełączenie źródła plików multimedialnych.



Zostanie wyświetlony ekran informacji o odtwarzaniu z urządzenia audio z interfejsem Bluetooth.

### 2. Naciśnij przycisk **◀◀SEEK TRACK** lub przycisk **SEEK TRACK▶▶**, aby wybrać utwór.

 **UWAGA**

- Przytrzymując przycisk **◀◀SEEK TRACK** lub **SEEK TRACK▶▶**, użytkownik może przewinąć odtwarzany utwór do tyłu lub do przodu.
- Naciskając przycisk [HOME], aby wyświetlić ekran główny, a następnie wybierając z tego ekranu źródło, można wybrać źródło plików multimedialnych.

## Wyświetlane treści

### 2 Ekran informacji o odtwarzaniu

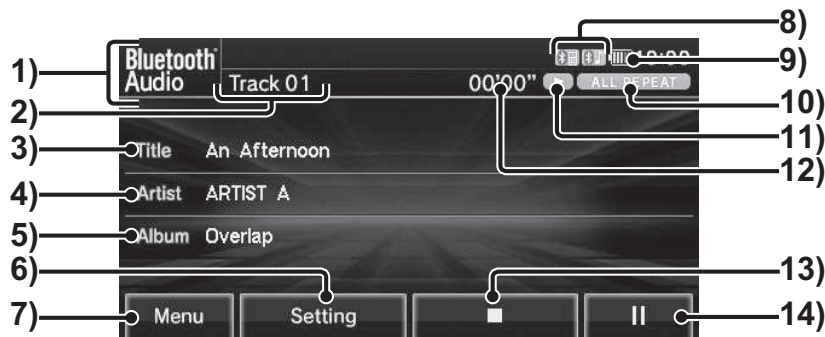

#### 1. Pole informacji

Wyświetla nazwę obecnie wybranego źródła, numer obecnie odtwarzanego utworu, czas odtwarzania, tryb odtwarzania itd.

#### 2. Numer utworu

#### 3. Tytuł \*1

Jeśli są dostępne informacje dotyczące tytułów utworów, zostanie wyświetlony tytuł. W przypadku braku informacji dotyczących tytułów zostanie wyświetlony komunikat “NO TITLE” (BRAK TYTUŁU).

#### 4. Nazwa wykonawcy \*1

Jeśli są dostępne informacje dotyczące tytułów utworów, zostanie wyświetlona nazwa wykonawcy. W przypadku braku informacji dotyczących tytułów zostanie wyświetlony komunikat “NO NAME” (BRAK NAZWY).

#### 5. Nazwa albumu \*1

Jeśli są dostępne informacje dotyczące tytułów utworów, zostanie wyświetlona nazwa albumu. W przypadku braku informacji dotyczących tytułów zostanie wyświetlony komunikat “NO TITLE” (BRAK TYTUŁU).

#### 6. Setting

Umożliwia zmianę ustawień interfejsu Bluetooth. →3-19

#### 7. Menu (str. 2-53)

Umożliwia wyświetlenie menu podrzędnego. Umożliwia zmianę trybu odtwarzania itd.

#### 8. Ikona połączenia Bluetooth





 : Status połączenia audio

 : Status połączenia telefonu





9. **Wyświetlanie poziomu naładowania baterii** \*1

Wyświetla poziom naładowania baterii dla podłączonego urządzenia audio z interfejsem Bluetooth.

10. **Wyświetlacz trybu odtwarzania** \*1, \*2

-  : Powtarzanie utworów
-  : Powtarzanie wszystkich utworów
-  : Odtwarzanie początkowych fragmentów utworów
-  : Odtwarzanie losowe
-  : Odtwarzanie losowe wszystkich utworów

11. **Ikona stanu** \*1

-  : Play
-  : Pause (Wstrzymaj)
-  : Stop
-  : Przewijanie do przodu
-  : Przewijanie do tyłu

12. **Czas odtwarzania** \*1,

13.   
Zatrzymuje odtwarzanie.

14. 

Umożliwia rozpoczęcie lub wstrzymanie odtwarzania.

- \*1) Nie jest wyświetlane, gdy AVRCP jest w wersji 1.0.
- \*2) Nie jest wyświetlane, jeśli nie można uzyskać informacji.

## Zmiana trybu odtwarzania

Pozwala to na powtarzanie oraz odtwarzanie losowe utworów, jak również odtwarzanie ich początkowych fragmentów.

\* Ta funkcja jest niedostępna dla AVRCP w wersji 1.0.

1. Na ekranie informacji o odtwarzaniu z urządzenia audio z interfejsem Bluetooth lub na innym ekranie dotknij przycisk **Menu**.

Zostanie wyświetlone menu podrzędne.

2. Dotknij trybu, aby wybrać



3. **Dotknij przycisku**  .

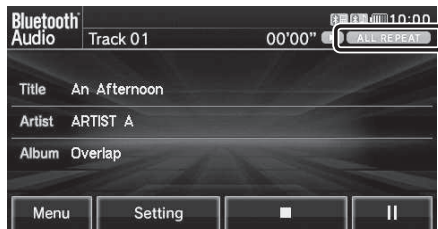

Rozpocznie się odtwarzanie w wybranym trybie.

## Menu podrzędne

<b>Powtwarzanie utworów</b> *1	<p>Każdorazowe dotknięcie tej opcji powoduje zmianę trybu w kolejności “Repeat” (Powtwarzanie utworu), “All repeat” (Powtwarzanie wszystkich utworów) i “Cancel” (Anuluj).</p> <p><b>Repeat:</b> umożliwia powtarcie bieżącego utworu.</p> <p><b>All repeat:</b> umożliwia powtarcie wszystkich utworów w urządzeniu audio z interfejsem Bluetooth.</p>
--------------------------------	---

<b>Odtwarzanie początkowych fragmentów utworów</b> *1	<p>Każdorazowe dotknięcie tej opcji powoduje zmianę trybu w kolejności “Scan” (Skanoowanie) i “Cancel” (Anuluj).</p> <p><b>Odtwarzanie początkowych fragmentów grupy utworów:</b> Odtwarzanie pierwszych 10 sekund każdego z kolejnych utworów w bieżącym folderze.</p>
<b>Losowy</b> *1	<p>Każdorazowe dotknięcie tej opcji powoduje zmianę trybu w kolejności “Random” (Odtwarzanie losowe), “All random” (Odtwarzanie losowe wszystkich utworów) i “Cancel” (Anuluj).</p> <p><b>Odtwarzanie losowe:</b> pozwala na odtwarzanie utworów w wybranym albumie w losowej kolejności.</p> <p><b>Odtwarzanie losowe wszystkich utworów:</b> pozwala na odtwarzanie wszystkich utworów w urządzeniu z interfejsem Bluetooth w losowej kolejności.</p>
<b>Sound Control (Sterowanie dźwiękiem)</b>	<p>Umożliwia regulację jakości dźwięku.</p> <p>→“Regulacja jakości dźwięku” na stronie 3-09</p>

\*1) Działanie może różnić się w zależności od używanego urządzenia z interfejsem Bluetooth.

## Używanie urządzenia AUX

### Equipment by type

Po podłączeniu przewodów do zewnętrznego wejścia oraz urządzenia AUX (urządzenie dodatkowe) do tego produktu można za jego pomocą odtwarzać na nim utwory.

### OSTROŻNIE

- Podłącz urządzenie audio z wyłączonym trybem dźwięku zewnętrznego lub z dźwiękiem wyciszonym.
- Urządzenie przełączy się na wejście AUX, nawet jeśli nie podłączono żadnego urządzenia. Dlatego należy zwracać uwagę na poziom głośności, gdy nie jest podłączone żadne urządzenie.
- Nie można odtwarzać filmów wideo z urządzeń AUX.
- Używanie tej funkcji przy wyłączonym silniku może spowodować rozładowanie akumulatora i uniemożliwić uruchomienie silnika.



## UWAGA

- Nawet po wybraniu urządzenia AUX, nie można używać tej funkcji, jeśli pojazd nie jest wyposażony w gniazdo AUX.
- W zależności od podłączanego urządzenia może pojawić się szum w głośnikach.
- Jako zasilania należy użyć baterii/akumulatora załączonego wraz z podłączanym urządzeniem audio. Używanie podłączonego urządzenia audio i jednocześnie ładowanie go za pomocą gniazda zapalniczki w pojeździe może prowadzić do powstawania szumu w głośnikach.
- Jeśli nie podłączono żadnych urządzeń, nie należy wybierać trybu dźwięku zewnętrznego. Jeśli wybrano tryb dźwięku zewnętrznego, a nie podłączono urządzenia, może pojawić się szum w głośnikach.
- Zapoznaj się z informacjami w podręczniku użytkownika pojazdu dotyczącymi sposobu podłączenia urządzeń AUX.

## Wyświetlanie

### 1. Naciśnij przycisk **MEDIA** .

Zostanie wznowione odtwarzanie ostatniego pliku multimedialnego.

Gdy wyświetlany jest ekran odtwarzania plików multimedialnych, każdorazowe naciśnięcie przycisku powoduje przełączenie źródła plików multimedialnych.



Rozpocznie się odtwarzanie audio z urządzenia AUX.

## UWAGA

- Przycisk dotykowy [AUX] jest wyświetlany, nawet jeśli do urządzenia nie jest podłączone żadne urządzenie AUX.

## UWAGA

- Dotknięcie [Menu], a następnie [Sound Control] (Sterowanie dźwiękiem) umożliwi regulację jakości dźwięku.  
→ “Regulacja jakości dźwięku” na stronie 3-09
- Naciskając przycisk [HOME], aby wyświetlić ekran główny, a następnie wybierając z tego ekranu źródło, można wybrać źródło plików multimedialnych.

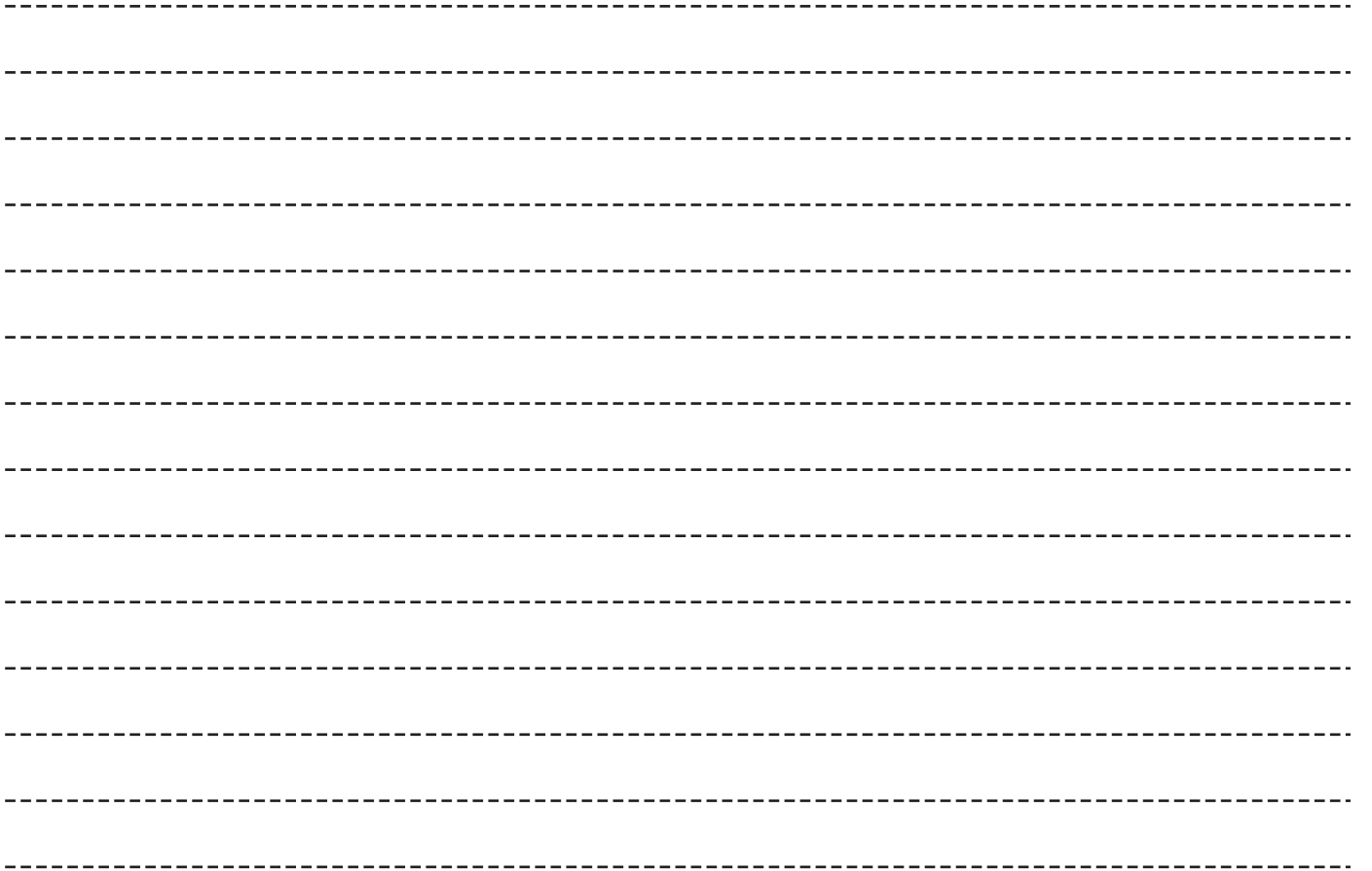

# *INFORMACJE/USTAWIENIA*

<u>INFO</u> .....	3-02
Telefon komórkowy.....	3-02
Inne informacje.....	3-08
<u>USTAWIENIA</u> .....	3-09
Regulacja jakości dźwięku.....	3-09
Ustawienia systemowe.....	3-12
Inne ustawienia.....	3-16

## INFO

## Telefon komórkowy

## Equipment by type

(Pojazdy z interfejsem Bluetooth® 2.0).

Podłączenie telefonu komórkowego do tego urządzenia za pośrednictwem interfejsu Bluetooth umożliwia korzystanie z zestawu głośnomówiącego.

## ⚠ OSTRZEŻENIE

- Ze względów bezpieczeństwa, nie należy korzystać z telefonu komórkowego podczas jazdy. Podczas korzystania z telefonu komórkowego należy zatrzymać pojazd w bezpiecznym miejscu.
- Nie należy zostawiać telefonu komórkowego bez dozoru w samochodzie. Jeśli telefon komórkowy spadnie pod nogi podczas hamowania lub pokonywania zakrętu i dostanie się pod pedał hamulca, może to doprowadzić do wypadku.

## 📖 UWAGA

- Wyłącz funkcje, takie jak “blokada połączeń” w telefonie komórkowym i podłącz urządzenie, będąc na ekranie gotowości.
- Po połączeniu niektóre funkcje telefonu komórkowego (np. odbieranie połączeń) mogą działać nieprawidłowo.

## 📖 UWAGA

- W zależności od odległości między urządzeniem a telefonem komórkowym, warunków panujących w pojeździe i rodzajów ekranów, połączenie może być niemożliwe. W takich przypadkach należy umieścić telefon komórkowy jak najbliżej urządzenia.
- Z tym urządzeniem można sparować maksymalnie 7 urządzeń Bluetooth, z telefonami komórkowymi i urządzeniami audio łącznie.
- Pomimo, że telefon posiada funkcję Bluetooth, jego własności i parametry mogą uniemożliwić poprawne działanie.
- Pomimo, że telefon posiada funkcję Bluetooth, jego własności i ustawienia mogą spowodować różnice wyświetlania lub uniemożliwić poprawne działanie.
- Połączenie w przypadku niektórych modeli może nie zostać rozpoznane lub mogą one nie zostać połączone.

## Podłączanie telefonu komórkowego

To urządzenie łączy się z telefonem komórkowym za pomocą funkcji Bluetooth.

Szczegółowe informacje na temat sposobu podłączania znajdują się w części “Ustawienia Bluetooth” na stronie 3-19.

Poniższe metody działania opisują sytuację po udanym połączeniu urządzenia.

## 📖 UWAGA

- Niezbędny do tego jest telefon komórkowy mający możliwość łączności przez Bluetooth.

## Wyświetlanie książki telefonicznej

W tym urządzeniu występuje książka telefoniczna pojazdu oraz książka telefoniczna telefonu komórkowego, która może pobierać dane z telefonu komórkowego.

1. Naciśnij przycisk **HOME** lub dotknij **PHONE**.

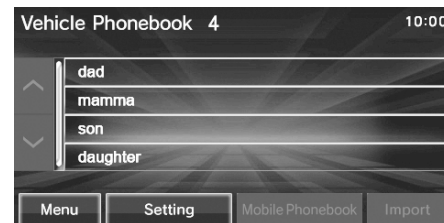



Zostanie wyświetlona książka telefoniczna pojazdu.

**UWAGA**

- Nie można zapisywać, edytować ani usuwać numerów telefonów w książce telefonicznej telefonu komórkowego.
- Aby wyświetlić książkę telefoniczną telefonu komórkowego przy wyświetlonym ekranie książki telefonicznej pojazdu, dotknij przycisku [Mobile Phone book] (Książka telefoniczna telefonu komórkowego).
- Aby wyświetlić książkę telefoniczną pojazdu przy wyświetlonym ekranie książki telefonicznej telefonu komórkowego, dotknij przycisku [Vehicle Phone book] (Książka telefoniczna pojazdu).

**UWAGA**

- Pierwszą literę imienia lub nazwiska można zmienić, dotykając  lub .
- Jeśli dotkniesz pierwszej literę imienia lub nazwiska, wyświetlona zostanie lista z wybraną literą na pierwszym miejscu.

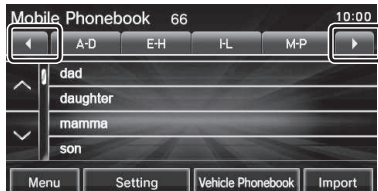
**Zapisywanie w książce telefonicznej**

Urządzenie umożliwia zapisywanie numerów telefonów.

**Zapisywanie z telefonu komórkowego**

Można wczytać książkę telefoniczną ze swojego telefonu komórkowego do książki telefonicznej pojazdu.

**OSTRZEŻENIE**

- **Przed rozpoczęciem zapisywania do książki telefonicznej pojazdu zatrzymaj pojazd w bezpiecznym miejscu.**



**UWAGA**

- Możliwy jest transfer tylko numerów telefonów i nazw.
- W książce telefonicznej pojazdu można zapisać maksymalnie 32 wpisy.
- W książce telefonicznej telefonu komórkowego można zapisać maksymalnie 1.000 wpisów.
- Niektóre modele telefonów komórkowych i ich ustawienia uniemożliwiają przenoszenie całości lub części danych, mimo że obsługują tę funkcję.
- Proces przenoszenia może potrwać kilka minut.

**UWAGA**

- Usuwanie, zapisywanie lub edytowanie w urządzeniu numerów telefonów znajdujących się w książce telefonicznej telefonu komórkowego nie jest możliwe.
- Szczegółowe informacje dotyczące obsługi telefonu komórkowego znajdują się w jego instrukcji obsługi.

**Odczyt jednego wpisu**

1. **Wyświetl ekran książki telefonicznej pojazdu.**  
→ “Wyświetlanie książki telefonicznej” na stronie 3-02
2. **Dotknij przycisku .**
3. **Dotknij przycisku .**

Czynność odczytu wykonaj w momencie pojawienia się komunikatu “Import one phone book entry?” (Czy zaimportować jeden wpis z książki telefonicznej?).

**4. Wybierz numer telefonu.**

Aby wybrać numery telefonów do przeniesienia, użyj telefonu komórkowego. Szczegółowe informacje znajdują się w instrukcji obsługi telefonu komórkowego.



Po zakończonym odczycie książki telefonicznej telefonu komórkowego wyświetlony zostanie komunikat “Import successful” (Import zakończony pomyślnie).

### UWAGA

- Telefon komórkowy musi obsługiwać profile OPP (Object Push Profiles).
- Możliwy jest transfer tylko numerów komórkowych, domowych i do pracy.

### UWAGA

- Możliwy jest transfer tylko numerów komórkowych, domowych i do pracy.
- W książce telefonicznej pojazdu można zapisać maksymalnie 32 wpisy.
- Telefon komórkowy musi obsługiwać profile PBAP (Phone Book Access Profiles).

#### Odczyt wszystkich wpisów

##### 1. Wyświetl ekran książki telefonicznej telefonu komórkowego.

→ “Wyświetlanie książki telefonicznej” na stronie 3-02

##### 2. Dotknij przycisku **Import**.

##### 3. Dotknij przycisku **Yes**.

Czynność odczytu wykonaj w momencie pojawienia się komunikatu “Import entire phone book from this phone?” (Czy zaimportować całą książkę telefoniczną z tego telefonu?).



Po zakończonym odczycie książki telefonicznej telefonu komórkowego wyświetlony zostanie komunikat “Import successful” (Import zakończony pomyślnie).

### UWAGA

- Jeśli w urządzeniu jest już zapisana książka telefoniczna pojazdu, zapis książki telefonicznej spowoduje jej zastąpienie.

### Edycja książki telefonicznej

Można edytować zapisaną książkę telefoniczną.

### OSTRZEŻENIE

- Przed rozpoczęciem edycji książki telefonicznej zatrzymaj pojazd w bezpiecznym miejscu.

##### 1. Wyświetl ekran książki telefonicznej pojazdu.

→ “Wyświetlanie książki telefonicznej” na stronie 3-02

##### 2. Wybierz i dotknij książkę telefoniczną do edytowania.

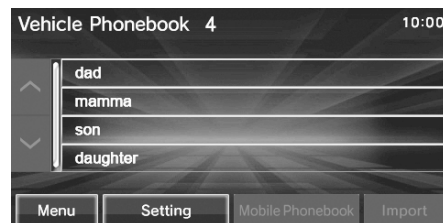

##### 3. Dotknij przycisku **Edit**.

##### 4. Dotknij kategorię do edytowania.

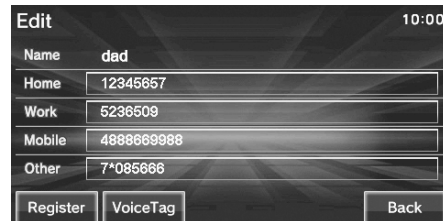

5. Wprowadź numer telefonu, a następnie dotknij **Enter** .

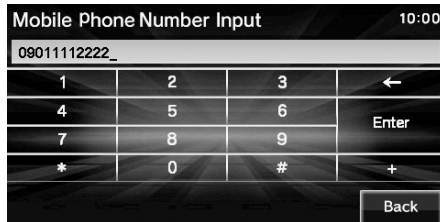

### UWAGA

- Dotknięcie opcji [Back] (Wstecz) spowoduje usunięcie edytowanych treści.
- Jeśli na ekranie edycji dotkniesz opcji [Voice Tag] (Znacznik głosowy), możliwa będzie edycja znacznika głosowego.

## Usuwanie książki telefonicznej

Można usunąć zapisaną książkę telefoniczną.

### OSTRZEŻENIE

- Przed usunięciem książki telefonicznej zatrzymaj pojazd w bezpiecznym miejscu.

### Usuwanie tylko jednego wpisu

1. Wyświetl ekran książki telefonicznej pojazdu.  
→ “Wyświetlanie książki telefonicznej” na stronie 3-02

2. Wybierz i dotknij książkę telefoniczną, która ma zostać usunięta.

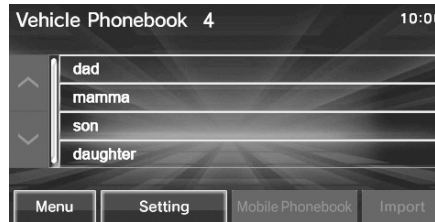

3. Dotknij przycisku **Delete** .
4. Dotknij przycisku **Yes** .



Usuwanie książki telefonicznej zostało zakończone.

### Usuwanie wielu książek telefonicznych

1. Wyświetl ekran książki telefonicznej pojazdu.  
→ “Wyświetlanie książki telefonicznej” na stronie 3-02
2. Dotknij przycisku **Menu** .

3. Dotknij jedną z metod usuwania.

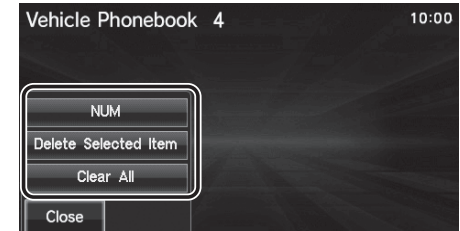

### Usuwanie wybranej pozycji

Wybierz więcej książek telefonicznych, a następnie dotknij przycisk [Delete] (Usuń), aby je usunąć.

### Clear All (Usuń wszystko)

Usuwa wszystkie zapisane książki telefoniczne.

4. Dotknij przycisku **Yes** .



Usuwanie książki telefonicznej zostało zakończone.

## Wybieranie numeru telefonu

Połączenie telefoniczne można nawiązać na kilka sposobów.

## ⚠ OSTROŻNIE

- Unikaj prowadzenia rozmów telefonicznych podczas jazdy. Zatrzymaj najpierw pojazd w bezpiecznym miejscu.
- W niektórych telefonach komórkowych liczba połączeń z tym samym numerem jest ograniczona do trzech w ciągu 3 minut.

## Nawiązywanie połączenia poprzez wprowadzenie numeru telefonu

1. Wyświetl ekran książki telefonicznej pojazdu lub ekran książki telefonicznej telefonu komórkowego.  
→ “Wyświetlanie książki telefonicznej” na stronie 3-02
2. Dotknij przycisku **Menu**, a następnie **NUM**.
3. Wybierz numer telefonu na ekranie telefonu komórkowego.

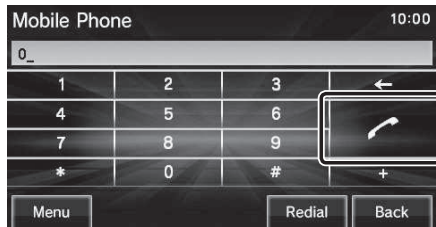

## 📖 UWAGA

- W przypadku błędnie wybranej cyfry dotknij przycisku [←], aby usunąć jedną cyfrę.

### 4. Dotknij przycisku .



Nawiązane zostanie połączenie telefoniczne z wprowadzonym numerem.

## Wybieranie numeru do rozmówcy przed chwilą

1. Na ekranie telefonu komórkowego dotknij przycisk **Redial**.



Nawiązane zostanie połączenie telefoniczne z rozmówcą sprzed chwili.

## Nawiązywanie połączenia przy użyciu książki telefonicznej

1. Wyświetl ekran książki telefonicznej pojazdu lub ekran książki telefonicznej telefonu komórkowego.  
→ “Wyświetlanie książki telefonicznej” na stronie 3-02

2. Wybierz i dotknij osobę, z którą ma zostać nawiązane połączenie.

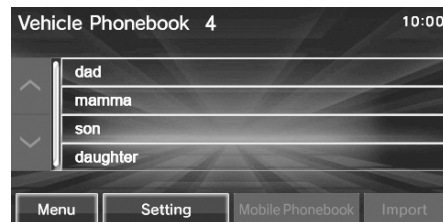

3. Dotknij numer telefonu, z którym ma zostać nawiązane połączenie.

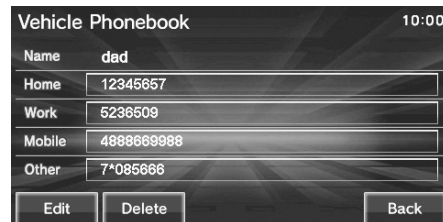

4. Dotknij przycisku **Yes**.



Nawiązane zostanie połączenie telefoniczne z wybranym numerem.



## Połączenia przychodzące

Zostanie odtworzone powiadomienie dźwiękowe i wyświetli się ekran połączenia przychodzącego.



### UWAGA

- Dotknięcie przycisku [Mute] (Wyciszenie) powoduje wyłączenie mikrofonu podłączonego do urządzenia. Dotknięcie przycisku [Mute Off] (Wyciszenie wył.) powoduje włączenie funkcji mikrofonu.
- Dotknięcie przycisku [Transfer Call] (Przełącz połączenie) powoduje przekazanie funkcji głośnika i mikrofonu na telefon. Dotknięcie przycisku [Cancel transfer] (Zakończ przełączanie połączenia) przywróci funkcje głośnika i mikrofonu w urządzeniu.
- Głośność połączenia telefonicznego jest ustawiana na głośność ostatniego połączenia. Głośność tego połączenia będzie głośnością dla następnego połączenia telefonicznego.

## Odbieranie połączeń przychodzących

1. Naciśnij przycisk “OFF HOOK” na kole kierownicy.  
→ “Obsługa przełączników zdalnego sterowania na kole kierownicy” na stronie 2-04



Teraz można rozpocząć rozmowę z osobą, która zadzwoniła.

### UWAGA

- Dotykając przycisku [Call] (Zadzwoni), można nawiązać połączenie z osobą, która dzwoniła.

## Kończenie połączenia telefonicznego

1. Naciśnij przycisk “ON HOOK” na kole kierownicy.  
→ “Obsługa przełączników zdalnego sterowania na kole kierownicy” na stronie 2-04



Połączenie przychodzące zostanie zakończone.

### UWAGA

- Można także zakończyć połączenie, dotykając przycisku [End] (Zakończ).

## Ustawianie hasła

Można zablokować funkcję telefonu przy użyciu hasła, aby uniemożliwić osobom trzecim korzystanie z funkcji telefonu bez Twojej zgody.

1. Na ekranie telefonu komórkowego dotknij **Menu** , a następnie **Lock** .

## 2. Wprowadź czterocyfrowe hasło, a następnie dotknij **Enter** .



Ustawianie hasła zostało zakończone.

### **! OSTROŻNIE**

- Nie zapomnij hasła. Przed każdym użyciem funkcji telefonu niezbędne będzie jego wprowadzenie.

### **UWAGA**

- Zmiany zostaną zastosowane po kolejnym uruchomieniu urządzenia.
- Po ustawieniu przycisku włączania silnika/włącznika w położeniu LOCK/OFF, odczekaj co najmniej 30 sekund, a następnie ustaw przycisk włączania silnika/włącznik w położeniu ACC lub ON. Jeśli zbyt szybko ustawisz przycisk włączania silnika/włącznik w położeniu ACC lub ON, nowe ustawienie może nie zostać prawidłowo zastosowane.

### **UWAGA**

- Jeśli ustawiono hasło, po ustawieniu przycisku włączania silnika/włącznika w położeniu ON, sprawdź, czy hasło zostało ustawione prawidłowo.
- W przypadku zapomnienia hasła skontaktuj się z punktem serwisowym MITSUBISHI Motors.

## Usuwanie blokady

Aby usunąć blokadę, użyj hasła. Przy kolejnym użyciu funkcji telefonu hasło nie będzie już wymagane.

1. **Naciśnij przycisk **HOME** lub dotknij przycisk **PHONE** .**
2. **Wprowadź ustawione hasło, a następnie dotknij **Enter** .**

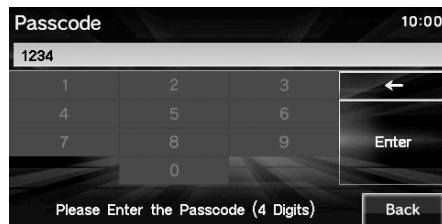

3. **Dotknij przycisku **Menu** , a następnie **Unlock** .**

Usuwanie hasła blokującego zostało zakończone.

## Inne informacje

### Kamera

**Equipment by type**

Kamera (tylna, boczna, przednia) może wyświetlać obraz z tyłu, boków i przodu pojazdu, zapobiegając powstawaniu martwych stref. Typ zamontowanej kamery (tylna, boczna, przednia) zależy od typu pojazdu.

Więcej informacji na temat położenia kamery, zakresu wyświetlania każdego ekranu kamery i innych działań znajduje się w instrukcji użytkownika.

## Wyświetlanie w zależności od położenia dźwigni biegów

1. **Ustaw dźwignię skrzyni biegów w położeniu "R".**

Wyświetlany jest obraz z kamery tylnej lub monitora otoczenia.

**UWAGA**

- Po przestawieniu dźwigni skrzyni biegów do położenia "R" wyświetlany jest obraz z kamery tylnej niezależnie od tego, czy funkcja audio jest włączona czy wyłączona.
- Po przestawieniu dźwigni skrzyni biegów z położenia "R" do dowolnego innego położenia przy wyłączonej funkcji audio ekran zmienia się na ekran główny (HOME). Ekran główny (HOME) jest wyświetlany przez około dziesięć sekund. Podczas wyświetlania ekranu głównego (HOME) możesz wybrać źródło, którego chcesz używać z poziomu tego menu.

**Wyświetl za pomocą przełącznika zdalnego sterowania na kole kierownicy****1. Naciśnij przycisk **CAMERA** .**

→"Obsługa przełączników zdalnego sterowania na kole kierownicy" na stronie 2-04



Naciśnięcie przycisku kamery spowoduje wyświetlenie obrazu z kamery. Obraz z kamery jest przełączany każdorazowo po naciśnięciu przycisku kamery.

**Informacje o wersji****Numer seryjny**

Można sprawdzić numer seryjny.

1. Naciśnij przycisk **Setting** lub dotknij **Version Info** .

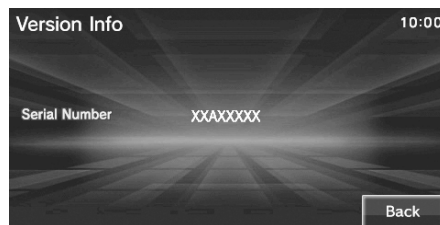

Wyświetla ekran informacji o wersji.

**UWAGA**

- Ekran można również wyświetlić, dotykając przycisk [HOME] (Ekran główny) → [Setting] (Ustawienia) → [Version Info] (Informacje o wersji).

**Equipment by type**

(Pojazdy z interfejsem Bluetooth® 2.0).

**Wersja Gracenote**

Umożliwia sprawdzenie wersji Gracenote.

1. Na ekranie informacji o odtwarzaniu z urządzenia USB albo na ekranie listy dotknij przycisku **Menu** .  
Zostanie wyświetlone menu podrzędne.
2. Dotknij przycisku **Database** .

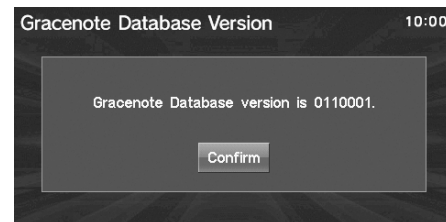

Wyświetla ekran wersji bazy danych Gracenote.

**USTAWIENIA****Regulacja jakości dźwięku**

Zmiana ustawień jakości dźwięku.

**UWAGA**

- Jakości dźwięku nie można dostosować, gdy system audio jest wyłączony.

1. Naciśnij przycisk **SETTING** .  
Wyświetla ekran ustawień.
2. Dotknij przycisku **Sound Control** .

Wyświetla ekran ustawień jakości dźwięku.

### UWAGA

- Naciskając przycisk [PUSH SOUND] (Dźwięk) można również włączyć ekran ustawień jakości dźwięku.  
Naciśnij przycisk [PUSH SOUND] (Dźwięk) ponownie, aby powrócić do ekranu startowego.
- Ekran można również wyświetlić, dotykając przycisk [HOME] (Ekran główny) → [Setting] (Ustawienia) → [Sound Control] (Sterowanie dźwiękiem).

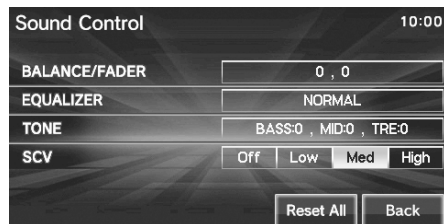

## Pozycje ustawień

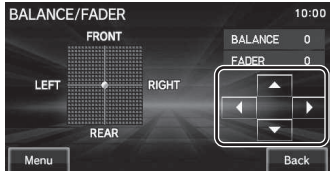
Nazwa ustawień	Wartość ustawień	Zawartość ustawień
<b>BALANS/TŁUMIK NASTAWNY</b>	BALANS: L11 do L1,0,R1 do R11 (lewo, prawo)	Poziom odtwarzanego dźwięku z każdego głośnika można dostosować za pomocą przycisków kursora. 
	TŁUMIK NASTAWNY: F11 do F1,0,R1 do R11 (przód, tył)	
<b>KOREKTOR GRAFICZNY</b>	ROCK	Umożliwia wybranie rodzaju dźwięku.
	POP	
	HIP HOP	
	JAZZ	

Nazwa ustawień		Wartość ustawień	Zawartość ustawień
		STANDARDOWY	
<b>TON</b>	PUNCH (uderzenie)*1		Użytkownik może ustawić poziom poszczególnych parametrów dźwięku. 
	BASS (bas)		
	MID (tony średnie)		
	TRE (tony wysokie)		
<b>SCV</b> *2 (automatyczne ustawianie głośności w zależności od prędkości pojazdu)	Wyłączone		Umożliwia automatyczne ustawianie poziomu głośności w zależności od prędkości pojazdu.
	Niski		
	Średni		
	Wysoki		
<b>DŹWIĘK SUR-ROUND/POŁOŻENIE</b> *1	RODZAJ DŹWIĘKU WIELOKANAŁOWEGO	DTS Neural*3*4	Umożliwia wybieranie rodzaju dźwięku wielokanałowego.
		PremiDIA WIDE	
		Wyłączone	
	POZYCJA ODSŁUCHU	Przód	Umożliwia wybranie obszaru dźwięku.
		Kierowca	
		Wszystkie	
<b>INNE</b> *1	SCV (automatyczne ustawianie głośności w zależności od prędkości pojazdu)	Wyłączone	Umożliwia automatyczne ustawianie poziomu głośności w zależności od prędkości pojazdu.
		Niski	
		Średni	
		Wysoki	

Nazwa ustawień		Wartość ustawień	Zawartość ustawień
3	PremiDIA HD*3*4*5	Wyłączone	Umożliwia regulację stopnia zaawansowania odzyskiwania głębi i jakości oryginalnego dźwięku poprzez przewidywanie i uzupełnianie informacji audio filtra górnoprzepustowego utraczonych podczas kompresji danych audio.
		Niski	
		Wysoki	
	Dolby Volume*4	Wyłączone	Umożliwia wybór poziomu funkcji automatycznej regulacji w czasie rzeczywistym, dzięki której głośność odtwarzanego dźwięku jest taka sama dla różnych poziomów głośności w przypadku różnych utworów i źródeł odtwarzania.
		Niski	
		Średni	
		Wysoki	

- \*1) Ustawienie dostępne wyłącznie w pojazdach wyposażonych w pakiet premium audio (z głośnikiem niskotonowym).
- \*2) Zdjęcie nie jest wyświetlane w pojazdach wyposażonych w pakiet premium audio (z głośnikiem niskotonowym).
- \*3) Jednoczesny wybór opcji “DTS Neutral” i “PremiDIA HD” nie jest możliwy.
- \*4) Nieaktywne, gdy źródłem audio jest radio analogowe.
- \*5) Dotyczy również nieskompresowanych źródeł dźwięku.

### UWAGA

- Jeśli uważasz, że efekt Dolby volume nie odpowiada obrazowi odtwarzanego dźwięku — wyłącz go.

## Ustawienia systemowe

Tutaj można dokonać ustawień systemowych, takich jak dźwięki operacji oraz czas.

1. **Naciśnij przycisk** **SETTING** .  
Wyświetla ekran ustawień.
2. **Dotknij przycisku** **System Setting** .

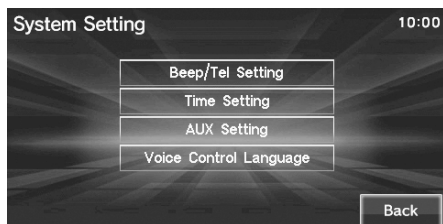

### UWAGA

- Ekran można również wyświetlić, dotykając przycisk [HOME] (Ekran główny) → [Setting] (Ustawienia) → [System Setting] (Ustawienia systemowe).

## Dźwięk

Ta pozycja ustawień jest wyświetlana przez dotknięcie przycisku [Beep/Tel Setting] (Sygnalizacja dźwiękowa/ustawienia telefonu).

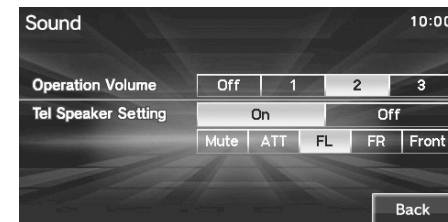

Zostanie wyświetlony ekran ustawień systemowych.

Nazwa ustawień	Wartość ustawień	Wprowadzone ustawienia	
<b>Operation Volume (Głośność sygnalizacji dźwiękowej)</b>	Wyłączone	Aby ustawić głośność sygnalizacji dźwiękowej, dotknij przycisku od [1] do [3]. Im większa liczba, tym większa głośność. Przycisk [Off] umożliwia wyciszenie sygnalizacji dźwiękowej.	
	1		
	2		
	3		
<b>Tel Speaker Setting (Ustawienia głośnika telefonu) *1 *2</b>	On (Włączone)	Mute	Podczas rozmowy telefonicznej funkcja audio jest wyciszana.
		ATT	Podczas rozmowy telefonicznej głośność funkcji audio jest na niskim poziomie.
		FL	Dźwięk przychodzący dla połączeń telefonicznych odtwarzany jest z przedniego, lewego głośnika.
		FR	Dźwięk przychodzący dla połączeń telefonicznych odtwarzany jest z przedniego, prawego głośnika.

\*1: Należy podłączyć zestaw głośnomówiący (sprzedawany oddzielnie).

\*2: Nie można ustawić w pojazdach z interfejsem Bluetooth® 2.0 w zależności od typu.

## Ustawienia systemowe

Nazwa ustawień	Wartość ustawień		Wprowadzone ustawienia
		Przód	Dźwięk przychodzący dla połączeń telefonicznych odtwarzany jest z przednich głośników.
	Wyłączone		Głośniki pojazdu nie będą używane.



\*1: Należy podłączyć zestaw głośnomówiący (sprzedawany oddzielnie).

\*2: Nie można ustawić w pojazdach z interfejsem Bluetooth® 2.0 w zależności od typu.

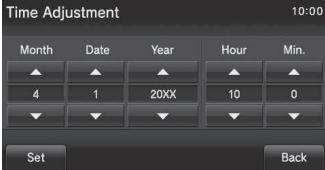

## Ustawianie godziny

Ta pozycja ustawień jest wyświetlana przez dotknięcie przycisku [Time Setting] (Ustawianie godziny).

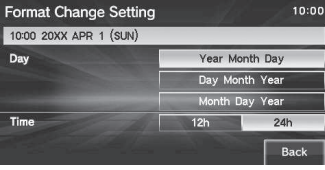
Nazwa ustawień	Wartość ustawień		Wprowadzone ustawienia
<b>Time Adjustment (Ustawianie godziny)</b>	Time (Czas)		 <p>Dotknij odpowiedniego przycisku  lub  i zmień datę oraz godzinę.</p>
<b>Ustawienia wyświetlania czasu</b>	Format daty/godziny	Dzień	 <p>Można ustawić format wyświetlania daty i godziny.</p>
		Time (Czas)	Można ustawić 12- lub 24-godzinny format wyświetlania godziny.
	Clock Time (Zegar)	Włączone	Można włączyć lub wyłączyć wyświetlanie zegara.
	Wyłączone		

## UWAGA

- “Clock Time” (Czas zegara) to funkcja synchronizacji czasu według danych zegara odbieranych podczas transmisji RDS. Czasami niektóre stacje radiowe wysyłają niedokładne dane i gdy funkcja jest włączona, godzina na ekranie również będzie niedokładna. W takim przypadku wyłącz funkcję “Clock Time” (Czas zegara) i ustaw czas ręcznie.

## UWAGA

- Naciskając przycisk [CLOCK] (Zegar) można również włączyć ekran zmiany czasu.

## Język

Equipment by type

(Pojazdy z interfejsem Bluetooth® 2.0).

Ta pozycja ustawień jest wyświetlana przez dotknięcie przycisku [Voice Control Language] (Język sterowania głosowego).

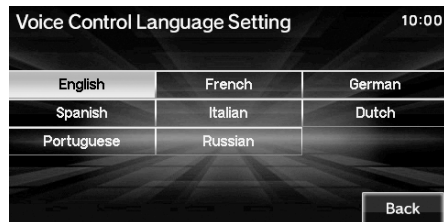

Można wybrać język używany do sterowania głosowego.

## Ustawienia AUX

Ta opcja umożliwia włączanie/wyłączanie funkcji AUX.

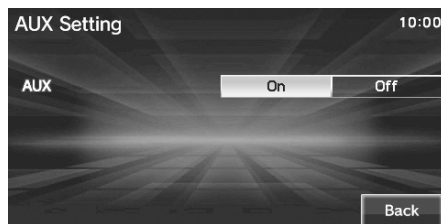

## UWAGA

- Jeśli opcja jest włączona, w górnej części menu wyświetlony zostanie przycisk [AUX], nawet jeśli pojazd nie obsługuje urządzeń AUX. Jednak jego dotknięcie nie powoduje odtwarzania audio.

## Inne ustawienia

Te ustawienia można wykonać na ekranie lub w urządzeniu Bluetooth.

## Wyłączanie wyświetlacza

Ta funkcja usuwa wyświetlenie na ekranie.

1. Naciśnij przycisk **SETTING**.
- Wyświetla ekran ustawień.
2. Dotknij przycisku **Display Off**.



Ta funkcja usuwa wyświetlenie na ekranie.

## UWAGA

- Ekran można również wyłączyć, dotykając przycisk [HOME] (Ekran główny) → [Setting] (Ustawienia) → [Display Off] (Wyłącz ekran).
- Aby wznówić wyświetlanie, dotknij ekranu lub naciśnij przycisk [HOME].

## Kontrast kolorów

Umożliwia dostosowanie jasności, kontrastu oraz poziomowi czerni dla ekranu menu itd.

1. **Naciśnij przycisk** **SETTING** .  
Wyświetla ekran ustawień.
2. **Dotknij przycisku** **Color Contrast** .

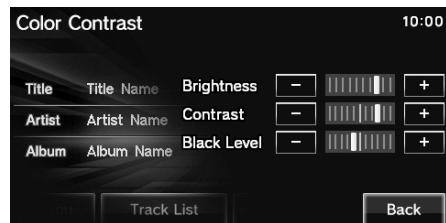

Nazwa ustawień	Zawartość ustawień
<b>Jasność</b>	Umożliwia dostosowanie jasności. Dotknięcie przycisku [+] powoduje rozjaśnienie wyświetlacza, a dotknięcie przycisku [-] — przyciemnienie go. Przytrzymanie przycisku pozwala na ciągłe dostosowywanie.
<b>Kontrast</b>	Umożliwia dostosowanie kontrastu. Dotknięcie przycisku [+] powoduje zwiększenie kontrastu, a dotknięcie przycisku [-] — zmniejszenie go. Przytrzymanie przycisku pozwala na ciągłe dostosowywanie.
<b>Poziom czerni</b>	Umożliwia dostosowanie poziomu czerni. Dotknięcie przycisku [+] powoduje zwiększenie poziomu czerni, a dotknięcie przycisku [-] — zmniejszenie go. Przytrzymanie przycisku pozwala na ciągłe dostosowywanie.

## UWAGA

- Ustawienie można również skonfigurować, dotykając przycisk [HOME] (Ekran główny) → [Setting] (Ustawienia) → [Colour Contrast] (Kontrast kolorów).

## Ekran zegara

Wyświetla na całym ekranie zegar.

1. **Naciśnij przycisk** **SETTING** .  
Wyświetla ekran ustawień.
2. **Dotknij przycisku** **Clock Screen** .

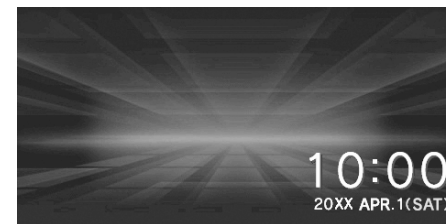

Zostanie wyświetlony zegar.

## UWAGA

- Ustawienie można również wyświetlić, dotykając przycisk [HOME] (Ekran główny) → [Setting] (Ustawienia) → [Clock Screen] (Ekran zegara).

## UWAGA

- Dotknięcie ekranu spowoduje powrót do pierwotnego ekranu.
- W części [System Setting] (Ustawienia systemowe), [Time Setting] (Ustawienia czasu) i [Time Display Settings] (Ustawienia wyświetlania czasu) można zmienić format wyświetlania godziny.  
→“Ustawianie godziny” na stronie 3-15

## Ustawienia RDS

Ustawia automatyczne strojenie stacji radiowych, wyświetlacz nazwy programu oraz przełączanie na stację radiową nadającą komunikaty drogowe.

1. **Naciśnij przycisk **SETTING**** .  
Wyświetla ekran ustawień.
2. **Dotknij przycisku **RDS Setting**** .
3. **Ustaw odpowiednie pozycje.**

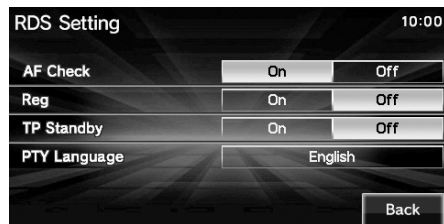

## UWAGA

- Ustawienia RDS można również skonfigurować, naciskając przycisk [Setting] (Ustawienia) na ekranie informacji o nadawaniu 2-16.
- Ustawienie można również skonfigurować, dotykając przycisk [HOME] (Ekran główny) → [Setting] (Ustawienia) → [RDS Setting] (Ustawienia RDS).

Nazwa ustawień	Wartość ustawień	Zawartość ustawień
Sprawdzanie AF	Włączone	Określa, czy automatycznie śledzić tą samą stację, jeśli odbiór jest dobry.
	Wyłączone	
Lokalny	Włączone	Określa, czy włączać funkcję REG (stacja regionalna), gdy funkcja “AF Check” jest włączona.
	Wyłączone	
Oczekiwanie na informacje o ruchu drogowym	Włączone	Określa, czy automatycznie włączać komunikat o ruchu drogowym w razie jego odebrania.
	Wyłączone	

Nazwa ustawień	Wartość ustawień	Zawartość ustawień
Język PTY	(Języki)	Można zmienić język dla filtra PTY.

## Ustawienia DAB

### Equipment by type

Można ustawić automatyczne dostrajanie stacji radiowej oraz używane pasmo nadawcze.

1. **Naciśnij przycisk **HOME**** .  
Zostanie wyświetlony ekran główny.
2. **Dotknij przycisku **DAB**** , a następnie **Setting** .
3. **Ustaw odpowiednie pozycje.**

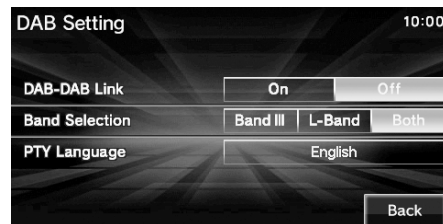

## UWAGA

- Przy użyciu opcji “PTY Language” (Język PTY) można zmienić język wyświetlania dla filtra PTY.

**UWAGA**

- Nawet jeśli funkcja “DAB-DAB Link” (Połączenie DAB-DAB) jest włączona, połączenie DAB może nie działać w zależności od regionu.

**Ustawienia Bluetooth****Equipment by type**

(Pojazdy z interfejsem Bluetooth® 2.0).

Funkcja Bluetooth umożliwia podłączenie z urządzeniem dowolnego, ogólnodostępnego urządzenia Bluetooth.

**Co to jest Bluetooth?**

Bluetooth to standard komunikacji bezprzewodowej przeznaczony do łączenia urządzeń na krótkich odległościach (kilku metrów lub mniej). Ponieważ technologia ta wykorzystuje fale radiowe, komunikacja nie jest kierunkowa. Dzięki specyfice Bluetooth, połączenie jest możliwe także wtedy, gdy występują zakłócenia. To umożliwia nawiązanie połączenia nawet, jeśli telefon komórkowy nadal znajduje się w kieszeni, teczce lub torbie.

**UWAGA**

- To urządzenie obsługuje wersję 2.0 + EDR.

**Obsługiwane profile**

<b>Bluetooth AUDIO</b>	A2DP (1,0) AVRCP (1,3)
<b>Zestaw głośnomówiący</b>	HFP (1,5)
<b>Przesłanie książki telefonicznej</b>	OPP (1,1) PBAP (1,0)

**UWAGA**

- Wyłącz funkcje, takie jak “blokada połączeń” w telefonie komórkowym i podłącz urządzenie, będąc na ekranie gotowości.
- Po połączeniu niektóre funkcje urządzenia Bluetooth (np. odbieranie połączeń) mogą działać nieprawidłowo.
- Szczegółowe informacje dotyczące wprowadzania kodu do urządzenia Bluetooth znajdują się w instrukcji obsługi tego urządzenia.
- Połączenie może nie zostać utworzone pomysłnie przy każdej próbie. Wówczas należy spróbować ponownie.
- W zależności od odległości między urządzeniem a urządzeniem Bluetooth, warunków panujących w pojeździe i rodzajów ekranów, połączenie może być niemożliwe. W takim przypadku urządzenie Bluetooth należy umieścić możliwie blisko urządzenia.
- Pomimo, iż urządzenie posiada interfejs Bluetooth, jego własności i parametry mogą uniemożliwić poprawne działanie.
- Niektórych urządzeń z interfejsem Bluetooth nie można podłączyć.

**UWAGA**

- Czas łączenia zależy od urządzenia z interfejsem Bluetooth.
- Można zapisać maksymalnie 7 urządzeń z interfejsem Bluetooth. Jeśli jest już zapisanych 7 urządzeń, usuń jedno urządzenie z interfejsem Bluetooth przed zapisaniem nowego.

**Zapisywanie urządzenia z interfejsem Bluetooth**

Zapisywanie urządzenia z interfejsem Bluetooth w tym urządzeniu.

1. **Naciśnij przycisk** **SETTING** . Wyświetla ekran ustawień.
2. **Dotknij przycisku** **Bluetooth Setting** .
3. **Dotknij przycisku** **Pair Device** .
4. **Wprowadź kod wyświetlony na ekranie do urządzenia z interfejsem Bluetooth.**



Jeśli połączenie zostało nawiązane, zostanie wyświetlony ekran wyboru urządzenia z interfejsem Bluetooth.

Szczegółowe informacje znajdują się w instrukcji obsługi urządzenia z interfejsem Bluetooth.

### UWAGA

- Ekran można również wyświetlić, dotykając przycisk [HOME] (Ekran główny) → [Setting] (Ustawienia) → [Bluetooth Setting] (Ustawienia Bluetooth).
- Po parowaniu można zaimportować książkę telefoniczną.
- Jeśli kod jest nieprawidłowy, wykonaj ponownie wszystkie czynności wymagane dla urządzenia z interfejsem Bluetooth.
- Niektóre urządzenia z interfejsem Bluetooth wymagają specjalnego hasła.
- W zależności od ustawień urządzenia z interfejsem Bluetooth, wprowadzenie hasła może być wymagane przy każdym połączeniu z urządzeniem.
- Wprowadź hasło do urządzenia z interfejsem Bluetooth zgodnie z jego instrukcją obsługi.

## Wybór urządzenia z interfejsem Bluetooth

Jeśli zapisanych zostało kilka urządzeń z interfejsem Bluetooth, musisz wybrać jedno, z którym ma zostać utworzone połączenie (od tego momentu urządzenie z interfejsem Bluetooth, wybrane przy użyciu tej funkcji, będzie się łączyć z urządzeniem jak tylko znajdzie się w pojeździe).

1. **Naciśnij przycisk** **SETTING** .  
Wyświetla ekran ustawień.
2. **Dotknij przycisku** **Bluetooth Setting** .
3. **Dotknij** przycisku **Select Device to Connect** .
4. **Aby połączyć, dotknij nazwę urządzenia.**

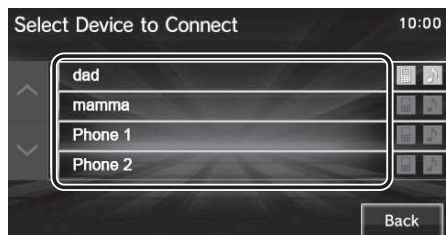

5. **Dotknij przycisku** **Connect Telephone** **lub** **Connect Audio** .

Aby podłączyć zestaw głośnomówiący urządzenia z interfejsem Bluetooth, wybierz opcję [Connect Telephone] (Podłącz telefon). Aby użyć dla urządzenia audio z interfejsem Bluetooth, wybierz opcję [Connect Audio] (Podłącz urządzenie audio).

6. **Dotknij przycisku** **Enter** , a następnie **Yes** .



Nastąpi zakończenie wyboru urządzenia z interfejsem Bluetooth.

### UWAGA

- Jeśli urządzenie z interfejsem Bluetooth obsługuje zarówno zestaw głośnomówiący, jak i funkcję audio, można dokonać stosownego wyboru dla jednego urządzenia.

**UWAGA**

W takim przypadku widok na wyświetlaczu będzie następujący:

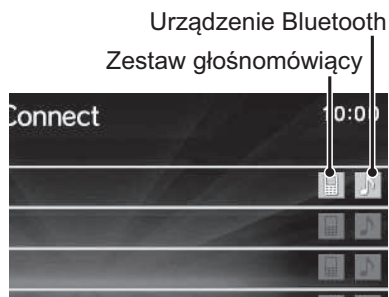

- Po dotknięciu przycisku [Voice Tag] (Znacznik głosowy) nazwę urządzenia można zapisać za pomocą głosu. Po zapisaniu urządzenia można wybrać za pomocą sterowania głosowego 2-05.

Ustawianie kodu zostało zakończone.

**3**

## Ustawianie kodu

Ustaw kod (fabrycznie ustawiono "1212").

1. **Naciśnij przycisk** **SETTING** .  
Wyświetla ekran ustawień.
2. **Dotknij przycisku** **Bluetooth Setting** .
3. **Dotknij przycisku** **Set Passkey** .
4. **Wprowadź czterocyfrowy kod, a następnie dotknij** **Enter** .



A series of 15 horizontal dashed lines spanning the width of the page, providing a template for handwriting practice.



## *Pozostałe*

Rozwiązywanie problemów.....4-02

## Rozwiązywanie problemów

Jeśli na ekranie pojawi się stosowny komunikat lub jeśli urządzenie nie działa poprawnie, należy sprawdzić poniższe elementy.

### Jeśli wyświetli się ten komunikat...

Urządzenie wyświetli komunikat na ekranie w zależności od sytuacji.

Komunikat	Przyczyna	Rozwiązanie
Odtwarzanie jest niemożliwe z powodu błędu mechanizmu.	Wystąpiła usterka napędu CD.	Sprawdź, czy płyta nie jest uszkodzona i włóż ją ponownie. Jeśli problem nie ustąpi, skontaktuj się z punktem serwisowym.
	Płyta jest uszkodzona lub zanieczyszczona.	Nie należy wkładać uszkodzonej lub zanieczyszczonej płyty.
Odtwarzanie jest niemożliwe z powodu niskiego napięcia akumulatora.	Napięcie akumulatora pojazdu spadło.	Sprawdź akumulator.
Nie można odtwarzać. Sprawdź płytę.	Włożono płytę, której nie można odtworzyć.	Włóż płytę, którą można odtworzyć. →“Typy płyt, które mogą być odtwarzane” na stronie 2-07
	Płyta jest włożona odwrotnie.	Włóż płytę nadrukiem do góry.
	Na płycie zebrała się wilgoć.	Odczekaj chwilę przed ponownym włożeniem płyty.
	Płyta jest zanieczyszczona.	Wyczyść powierzchnię zapisu płyty.
Odtwarzanie jest niemożliwe z powodu wysokiej temperatury. Wysuń płytę i odczekaj chwilę.	Temperatura wewnątrz urządzenia jest zbyt wysoka.	Wysuń płytę i odczekaj, aż temperatura wewnątrz urządzenia spadnie do normalnego poziomu.
Nie można odtwarzać z urządzenia iPod.	Uwierzytelnianie nie powiodło się.	Podłącz ponownie odtwarzacz iPod.

Komunikat	Przyczyna	Rozwiązanie
	Podłączone urządzenie iPod ma nieobsługiwany format i nie można go rozpoznać.	Użyj urządzenia iPod obsługiwanego przez to urządzenie. →“iPod/USB” na stronie 2-36
	Wersja oprogramowania urządzenia iPod jest nieprawidłowa.	Należy dokonać aktualizacji oprogramowania do obsługiwanej wersji.
Nie można odtwarzać z pamięci iPod.	Podłączono nieobsługiwane urządzenie USB.	Podłącz ponownie obsługiwane urządzenie USB. →“Używanie urządzenia USB” na stronie 2-43
Brak możliwych do odtworzenia danych.	W urządzeniu nie ma plików audio, które można odtworzyć.	Dodaj pliki audio, które można odtworzyć. →“Pliki audio (MP3/WMA/AAC)” na stronie 2-08
	Podłączono urządzenie iPod, które nie zawiera żadnych utworów.	Podłącz urządzenie iPod, które zawiera utwory.
Nie można odtwarzać.	Odtworzono nieobsługiwane pliki audio.	Sprawdź, które pliki można odtworzyć. →“Pliki audio (MP3/WMA/AAC)” na stronie 2-08
	Odtworzono pliki audio zabezpieczone prawami autorskimi.	Nie można odtwarzać plików zabezpieczonych prawami autorskimi. Użyj plików, które nie są zabezpieczone prawami autorskimi.
	Plik audio jest uszkodzony.	Dodaj nieuszkodzone pliki audio.

## Jeśli urządzenie nie działa poprawnie...

Oto lista objawów, przyczyn i rozwiązań, jeśli urządzenie nie działa poprawnie.

Komunikat	Przyczyna	Rozwiązanie
Obsługa niemożliwa.	Ze względów bezpieczeństwa niektóre funkcje są niedostępne podczas jazdy.	Kierowca nie powinien obsługiwać urządzenia podczas prowadzenia pojazdu. Zanim rozpoczniesz obsługę urządzenia, zatrzymaj pojazd w bezpiecznym miejscu.
Dźwięk operacji nie jest emitowany.	Dźwięk operacji ma wybrane ustawienie [Off] (Wył.).	Wybierz w części [Sound] (Dźwięk) dla opcji "Operation Volume" (Głośność sygnalizacji dźwiękowej) ustawienie od [1] do [3]. →"Dźwięk" na stronie 3-13
Brak wyświetleń na ekranie.	Ekran jest wyłączony.	Zatrzymaj pojazd w bezpiecznym miejscu, zaciągnij hamulec ręczny, a następnie ponownie włącz ekran (str. 3-16).
	Napięcie akumulatora pojazdu spadło.	Naładuj lub wymień akumulator.
	Temperatura wewnątrz urządzenia jest zbyt wysoka.	Poczekaj aż temperatura spadnie.
Ekran monitora jest ciemny.	Jasność monitora jest nieprawidłowo ustawiona.	Dostosowanie jasności monitora. →"Kontrast kolorów" na stronie 3-17
Brak dźwięku lub jest on cichy.	Głośność została ściśniona do minimum.	Regulacja głośności. →"Regulacja głośności" na stronie 2-02
	Balans lub tłumik nastawny jest ustawiony na jedną stronę.	Regulacja balansu lub tłumik nastawny. →"Regulacja jakości dźwięku" na stronie 3-09
	"Audio OFF" (System audio wyłączony).	Wybierz opcję "Audio ON" (System audio włączony). →"Włącz/wyłącz system audio" na stronie 2-02
Nie można odtworzyć płyty.	Płyta jest włożona odwrotnie.	Włóż płytę nadrukiem do góry.
	Na płycie zebrała się wilgoć.	Odczekaj chwilę przed włożeniem płyty.

<b>Komunikat</b>	<b>Przyczyna</b>	<b>Rozwiązanie</b>
	Płyta jest zanieczyszczona.	Wyczyść powierzchnię zapisu płyty.

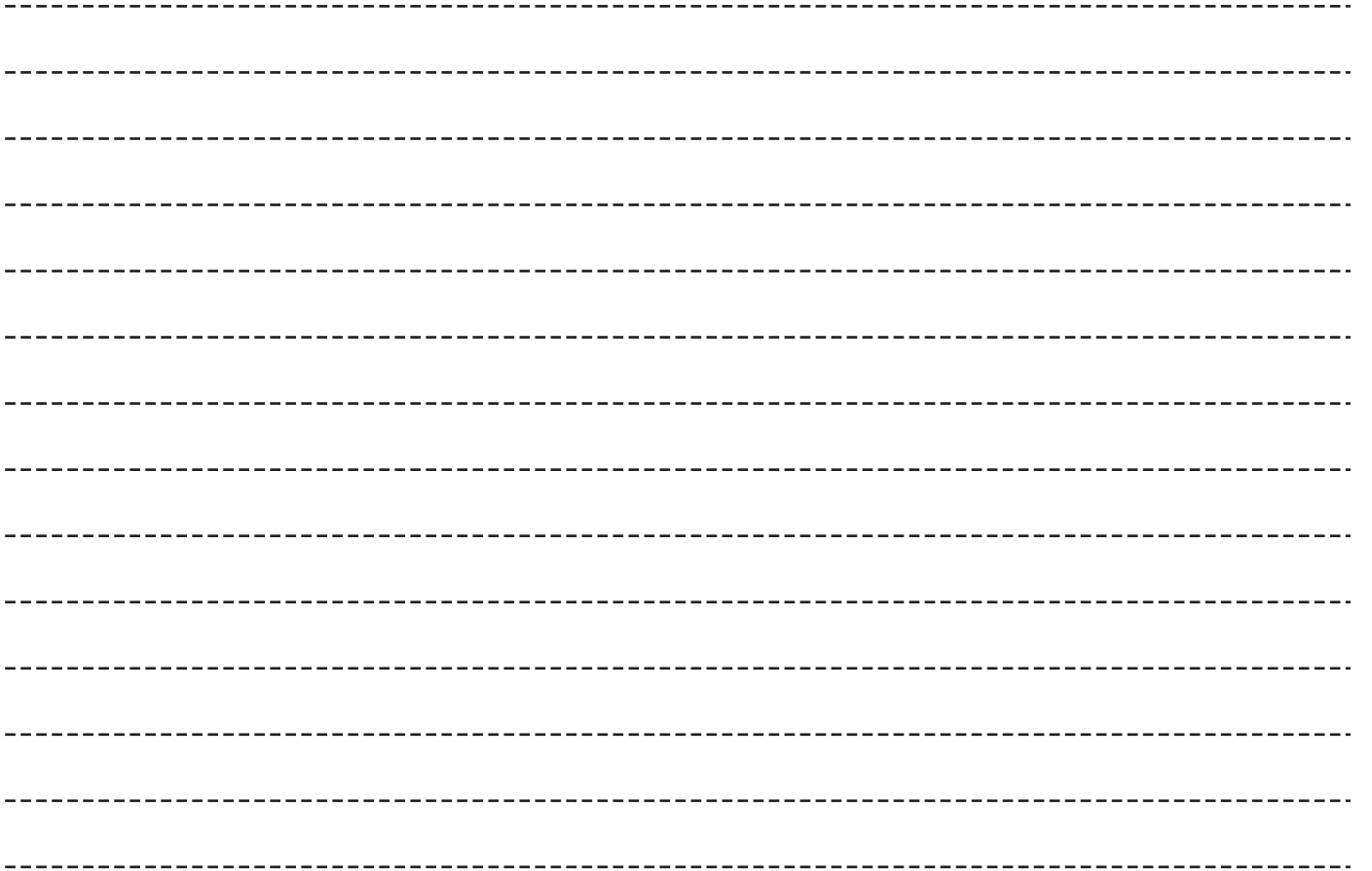

---

# END USER LICENSE AGREEMENT OF THE NAVTEQ DATABASE

---

## PLEASE READ THIS END USER LICENSE AGREEMENT CAREFUL BEFORE USING THE NAVTEQ DATABASE

### NOTICE TO THE USER

THIS IS A LICENSE AGREEMENT AND NOT AN AGREEMENT FOR SALE BETWEEN YOU AND NAVTEQ B.V. FOR YOUR COPY OF THE NAVTEQ NAVIGABLE MAP DATABASE, INCLUDING ASSOCIATED COMPUTER SOFTWARE, MEDIA AND EXPLANATORY PRINTED DOCUMENTATION PUBLISHED BY NAVTEQ (JOINTLY "THE DATABASE"), BY USING THE DATABASE, YOU ACCEPT AND AGREE TO ALL TERMS AND CONDITIONS OF THIS END USER LICENSE AGREEMENT ("AGREEMENT"). IF YOU DO NOT AGREE TO THE TERMS OF THIS AGREEMENT, PROMPTLY RETURN THE DATABASE, ALONG WITH ALL OTHER ACCOMPANYING ITEMS, TO YOUR SUPPLIER FOR A REFUND.

### OWNERSHIP

The Database and the copyrights and intellectual property or neighboring rights therein are owned by NAVTEQ or its licensors. Ownership of the media on which the Database is contained is retained by NAVTEQ and/or your supplier until after you have paid in full any amounts due to NAVTEQ and/or your supplier pursuant to this Agreement or similar agreement(s) under which goods are provided to you.

### LICENSE GRANT

NAVTEQ grants you a non-exclusive license to use the Database for your personal use or, if applicable, for use in your business' internal operations. This license does not include the right to grant sub-licenses.

### LIMITATIONS ON USE

The Database is restricted for use in the **specific** system for which it was created. Except to the extent explicitly permitted by mandatory laws (e.g. national laws based on the European Software Directive (91/250) and the Database Directive (96/9)), you may not extract or reutilize substantial parts of the contents of the Database nor reproduce, copy, modify, adapt, translate, disassemble, decompile, reverse engineer any portion of the Database. If you wish to obtain interoperability information as meant in (the national laws based on) the European Software Directive, you shall grant NAVTEQ reasonable opportunity to provide said information on reasonable terms, including costs, to be determined by NAVTEQ.

### TRANSFER OF LICENSE

You may not transfer the Database to third parties, except when installed in the system for which it was created or when you do not retain any copy of the Database, and provided that the transferee agrees to all terms and conditions of this Agreement and **confirms** this in writing to NAVTEQ. Multi-disc sets may only be transferred or sold as a complete set as provided by NAVTEQ and not as subset thereof.

### LIMITED WARRANTY

NAVTEQ warrants that, subject to the warnings set out below, for a period of 12 months after acquisition of your copy of the Database, it will perform substantially in accordance with NAVTEQ's Criteria for Accuracy and Completeness existing on the date you acquired the Database; these criteria are available from NAVTEQ at your request. If the Database does not perform in accordance with this limited warranty, NAVTEQ will use reasonable efforts to repair or replace your nonconforming copy of the Database. If these efforts do not lead to performance of the Database in accordance with the warranties set out herein, you will have the option to either receive a reasonable refund of the price you paid for the Database or to rescind this Agreement. This shall be NAVTEQ's entire liability and your sole remedy against NAVTEQ. Except as expressly provided in this section, NAVTEQ does not warrant nor make any representations regarding the use of results of the use of the Database in terms of its correctness, accuracy, reliability, or otherwise. NAVTEQ does not warrant that the Database is or will be error free. No oral or written information or advice provided by NAVTEQ, your supplier or any other person shall create a warranty or in any way increase the scope of the limited warranty described above. The limited warranty set forth in this Agreement does not affect or prejudice any statutory legal rights that you may have under the legal warranty against hidden defects.

If you did not acquire the Database from NAVTEQ directly, you may have statutory rights against the person from whom you have acquired the Database in addition to the rights granted by NAVTEQ hereunder according to the law of your jurisdiction. The above warranty of NAVTEQ shall not affect such statutory rights and you may assert such rights in addition to the warranty rights granted herein.

---

### **LIMITATION OF LIABILITY**

The price of the Database does not include any consideration for assumption of risk of consequential, indirect or unlimited direct damages which may arise in connection with your use of the Database. Accordingly, in no event shall NAVTEQ be liable for any consequential or indirect damages, including without limitation, loss of revenue, data, or use, incurred by you or any third party arising out of your use of the Database, whether in an action in contract or tort or based on a warranty, even if NAVTEQ has been advised of the possibility of such damages. In any event NAVTEQ's liability for direct damages is limited to the price of your copy of the Database.

THE LIMITED WARRANTY AND LIMITATION OF LIABILITY, SET FORTH IN THIS AGREEMENT, DO NOT AFFECT OR PREJUDICE YOUR STATUTORY RIGHTS WHERE YOU HAVE ACQUIRED THE DATABASE OTHERWISE THAN IN THE COURSE OF A BUSINESS.

### **WARNINGS**

The Database may contain inaccurate or incomplete information due to the passage of time, changing circumstances, sources used and the nature of collecting comprehensive geographic data, any of which may lead to incorrect results. The Database does not include or **reflect** information on-inter alia- neighborhood safety; law enforcement; emergency assistance; construction work; road or lane closures; vehicle or speed restrictions; road slope or grade; bridge height, weight or other limits; road or **traffic** conditions; special events; **traffic** congestion; or travel time.

### **GOVERNING LAW**

This Agreement shall be governed by the laws of the jurisdiction, in which you reside at the date of acquisition of the Database. Should you at that moment reside outside the European Union or Switzerland, the law of the jurisdiction within the European Union or Switzerland where you acquired the Database shall apply. In all other cases, or if the jurisdiction where you acquired the Database cannot be **defined**, the laws of the Netherlands shall apply. The courts competent at your place of residence at the time you acquired the Database shall have jurisdiction over any dispute arising out of, or relating to this Agreement, without prejudice to NAVTEQ's right to bring claims at your then current place of residence.



